

KUPPERSBERG

РУКОВОДСТВО ПОЛЬЗОВАТЕЛЯ

RFCN 2016 DX, W, X

ХОЛОДИЛЬНИК



СОДЕРЖАНИЕ

ВАЖНЫЕ УКАЗАНИЯ ПО ТЕХНИКЕ БЕЗОПАСНОСТИ	4
ЗАЩИТА ОКРУЖАЮЩЕЙ СРЕДЫ.....	7
ИНСТРУКЦИЯ ПО УСТАНОВКЕ	8
ОБЗОР ПРИБОРА.....	15
ИНСТРУКЦИЯ ПО ЭКСПЛУАТАЦИИ	16
ЧИСТКА И ОБСЛУЖИВАНИЕ	19
УСТРАНЕНИЕ НЕИСПРАВНОСТЕЙ.....	22
ТЕХНИЧЕСКИЕ ХАРАКТЕРИСТИКИ.....	24



Перед использованием данного прибора внимательно ознакомьтесь с руководством по эксплуатации и храните его для дальнейшего обращения. Конструкция и технические характеристики могут быть изменены без предварительного уведомления в целях постоянного улучшения качества продукции. Приведенные в инструкции изображения представлены исключительно для справки. Пожалуйста, ориентируйтесь на фактически приобретенный вами продукт.

Холодильник

Перед первым включением прибора ознакомьтесь со следующими указаниями по технике безопасности!

➤ Данный прибор предназначен для использования исключительно в бытовых целях.

➤ Данный прибор не предназначен для использования лицами (включая детей) с ограниченными физическими, сенсорными или умственными способностями, а также с недостаточным опытом и знаниями, если они не находятся под присмотром или не проинструктированы относительно использования прибора лицом, ответственным за их безопасность.



ВАЖНЫЕ УКАЗАНИЯ ПО ТЕХНИКЕ БЕЗОПАСНОСТИ



ВНИМАНИЕ: Опасность возгорания/легковоспламеняющиеся вещества

Хладагент и циклопентановый вспененный материал, используемые в приборе, являются легковоспламеняющимися. Поэтому при утилизации прибора он должен храниться вдали от источников огня и утилизироваться специальной компанией с соответствующей лицензией. Запрещается утилизация путем сжигания, чтобы предотвратить нанесения вреда окружающей среде!

ОБЩИЕ ПРАВИЛА ТЕХНИКИ БЕЗОПАСНОСТИ

➤ Присматривайте за детьми, чтобы они не играли с прибором.

➤ Поврежденный сетевой шнур должен быть заменён только производи-

телем, авторизованным сервисным центром или другим квалифицированным специалистом во избежание возникновения опасности.

➤ Не храните в данном приборе взрывоопасные вещества, например, аэрозольные баллоны с легковоспламеняющимися газами.

➤ После истечения срока службы и перед проведением технического обслуживания прибора необходимо отключить его от сети электропитания.

➤ **ПРЕДУПРЕЖДЕНИЕ:** Не перекрывайте вентиляционные отверстия в корпусе прибора или в месте встраивания.

➤ **ПРЕДУПРЕЖДЕНИЕ:** Не используйте механические устройства или другие средства для ускорения процесса размораживания, кроме рекомендованных производителем.

➤ **ПРЕДУПРЕЖДЕНИЕ:** Не повреждайте контур хладагента.

➤ **ПРЕДУПРЕЖДЕНИЕ:** Не используйте никакие электрические приборы внутри отделений для хранения продуктов, кроме тех, которые рекомендованы производителем.

➤ **ПРЕДУПРЕЖДЕНИЕ:** Если законодательство в вашей стране запрещает использование холодильного оборудования с легковоспламеняющимися материалами и хладагентом - откажитесь от эксплуатации прибора.

➤ **ПРЕДУПРЕЖДЕНИЕ:** При установке прибора убедитесь, что шнур питания не зажат и не поврежден.

⇒ ⚠ **ПРЕДУПРЕЖДЕНИЕ:** Не размещайте удлинители или адаптеры у задней стенки прибора.

⇒ Не используйте удлинители или незаземленные адаптеры/розетки.

⇒ Во избежание опасности, связанной с нарушением устойчивости прибора, убедитесь, что он установлен в соответствии с инструкциями.

⇒ Перед установкой дополнительных принадлежностей прибор должен быть отключен от источника электропитания. Убедитесь, что шнур питания не пережат. Не наступайте на шнур питания.

⇒ Данный прибор не предназначен для встраивания.

ЕЖЕДНЕВНАЯ ЭКСПЛУАТАЦИЯ

⇒ При извлечении вилки из розетки беритесь непосредственно за вилку, не тяните за шнур питания.

⇒ Для обеспечения безопасной эксплуатации не повреждайте шнур питания и не используйте его, если он неисправен.

⇒ Для подключения прибора используйте отдельную розетку. Не подключайте прибор в комбинированную розетку.

⇒ Вилка сетевого шнура должна быть плотно вставлена в розетку. Неплотное соединение может привести к перегреву, возгоранию или поражению электрическим током.

⇒ Розетка должна быть оснащена контактом заземления.

⇒ В случае утечки газа и других легковоспламеняющихся материалов,

пожалуйста, перекройте кран подачи газа в помещении, а затем откройте двери и окна для проветривания.

⇒ В случае возникновения такой ситуации не извлекайте вилку из розетки и не пользуйтесь зажигалками/спичками некоторое время!

⇒ Не используйте электроприборы на верхней части устройства, кроме тех, что рекомендованы производителем.

⇒ Будьте осторожны не кладите руку между дверцами прибора во избежание защемления конечностей. Пожалуйста, будьте осторожны, закрывая дверцу холодильника, чтобы избежать падения предметов.

⇒ Во избежание обморожения не берите продукты или контейнеры (особенно металлические) мокрыми руками непосредственно из морозильного отделения.

⇒ Не позволяйте детям залазить в прибор или карабкаться на него; в этом случае ребенок может задохнуться или получить травму при падении.

⇒ Не ставьте тяжелые предметы на верхнюю часть холодильника, так как они могут упасть при закрытии или открытии дверцы и это может привести к травмам.

⇒ Не кладите в холодильник легковоспламеняющиеся, взрывоопасные, летучие и сильно коррозионные предметы во избежание повреждения изделия или возникновения возгорания.

⇒ Во избежание пожара не ставьте легковоспламеняющиеся предметы рядом с прибором.

Холодильник

➤ Данный прибор предназначен для бытового использования, например, для хранения продуктов питания; он не должен использоваться для других целей, например, для хранения лабораторных исследований, лекарств, медицинских препаратов и т.д.

➤ Не храните напитки или другие жидкости в бутылках или герметичных контейнерах, в морозильном отделении данного холодильника; в противном случае бутылки или контейнеры могут лопнуть в результате замораживания.

ВНИМАНИЕ

Данным прибором могут пользоваться дети в возрасте от 8 лет и старше, а также лица с ограниченными физическими, сенсорными или умственными способностями, или с недостаточным опытом и знаниями, если они находятся под присмотром или проинструктированы относительно безопасного использования прибора и понимают связанные с ним опасности. Дети не должны играть с прибором. Чистка и обслуживание прибора не должны производиться детьми без присмотра.

Во избежание загрязнений:

➤ Длительное открытие дверцы может привести к значительному повышению температуры внутри прибора.

➤ Регулярно очищайте поверхности, которые контактируют с пищей, и имеющиеся системы слива воды.

➤ Храните сырое мясо и рыбу в специальных контейнерах в приборе так, чтобы они не соприкасались с другими продуктами.

➤ Отделения для замороженных продуктов с двумя звездами подходят для хранения предварительно замороженных продуктов, хранения мороженого и изготовления кубиков льда.

➤ Отделения с одной, двумя и тремя звездами не подходят для замораживания свежих продуктов.

➤ Для приборов без отделения с четырьмя звездами: данный прибор не подходит для замораживания продуктов.

➤ Если прибор остается пустым в течение длительного периода времени, выключите его, разморозьте, промойте его, высушите и оставьте дверцу открытой, чтобы предотвратить образование плесени внутри прибора.

 Символ «4 звезды»:

Морозильное отделение с температурой -18°C или ниже и возможностью быстрого замораживания определенного количества продуктов.

 Символ «3 звезды»:

Морозильное отделение с температурой -18°C или ниже.

 Символ «2 звезды»:

Морозильное отделение с температурой -12°C или ниже.

 Символ «1 звезда»:

Морозильное отделение с температурой и условиями хранения -6°C .

 **ОСТОРОЖНО**

Прибор не предназначен для использования с розетками или главными выключателями, оснащёнными защитой от дугового пробоя (AFCI) или защитой от утечки тока (GFCI / УЗО), так как это может вызывать их ложное срабатывание.

1. Однократное срабатывание такой защиты не представляет опасности для прибора.

2. Если срабатывания повторяются, рекомендуется заменить розетку или общий выключатель на модели без функций AFCI/GFCI.

ВНИМАНИЕ

Прежде чем утилизировать старый прибор, необходимо:

- ⊖ Демонтировать дверцы.
- ⊖ Оставить полки на месте, чтобы дети не могли забраться внутрь и запереться.

ЗАЩИТА ОКРУЖАЮЩЕЙ СРЕДЫ

ЭКОЛОГИЧЕСКИ БЕЗОПАСНАЯ УТИЛИЗАЦИЯ СТАРЫХ ЭЛЕКТРОПРИБОРОВ



Данный символ обозначает, что отходы электрических и электронных изделий (WEEE) должны утилизироваться отдельно от бытовых отходов.

Старые электроприборы могут содержать опасные вещества, поэтому правильная утилизация старой техники поможет предотвратить возможные негативные последствия для окружающей среды и здоровья людей. Старый электроприбор может содержать детали, пригодные для повторного использования, которые можно использовать для ремонта других изделий, и другие ценные материалы, которые можно переработать для сохранения природных ресурсов.

ОСТОРОЖНО

Хладагент и циклопентановый вспененный материал, используемые в приборе, являются легковоспламеняющимися. Поэтому при утилизации прибора он должен храниться вдали от источников огня и утилизироваться специальной компанией с соответствующей лицензией. Запрещается утилизация путем сжигания, чтобы предотвратить нанесения вреда окружающей среде!

ИНФОРМАЦИЯ ОБ УПАКОВОЧНОМ МАТЕРИАЛЕ

Упаковка изготовлена из материалов, пригодных для вторичной переработки, в соответствии с требованиями законодательства в сфере охраны окружающей среды. Не утилизируйте упаковочные материалы вместе с бытовыми или другими отходами. Отнесите их в пункты сбора упаковочных материалов.



Холодильник

**ИНСТРУКЦИЯ ПО
УСТАНОВКЕ**

ПЕРЕД ПЕРВЫМ ВКЛЮЧЕНИЕМ

Удалите все упаковочные материалы, тщательно протрите корпус мягкой сухой тканью, а отделения – мягкой тканью, смоченной в теплой воде.

Не устанавливайте прибор во влажных помещениях, под попаданием прямых солнечных лучей, а также избегайте установки рядом с обогревательными приборами и плитами.

Обеспечьте свободную циркуляцию воздуха вокруг корпуса. При установке прибора оставьте свободное пространство 10 см с обеих сторон, 10 см сверху и от 50 до 75 мм сзади.

Перед подключением прибора к электросети убедитесь, что напряжение, указанное на этикетке прибора, соответствует напряжению в месте установки. Напряжение, отличающееся от указанного, может необратимо повредить прибор.

Подключение к электрической сети должно быть заземлено. Производитель не несет ответственности за повреждения, которые могут возникнуть в результате эксплуатации без заземления.

Схема требований минимального расстояния

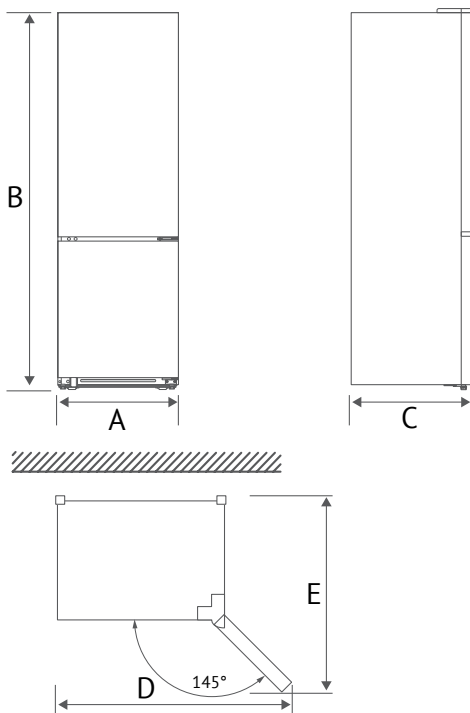

A	B	C	D	E
595	2010	570	1060	978

ПРИМЕЧАНИЕ: Все расстояния указаны в миллиметрах

ПОДКЛЮЧЕНИЕ ПРИБОРА

После монтажа дайте прибору отстояться в горизонтальном положении не менее 2 часов перед первым включением в сеть. Это необходимо для стабилизации хладагента в компрессоре; несоблюдение этого требования может привести к снижению эффективности или поломке.

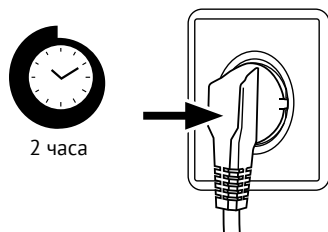

Не помещайте продукты в прибор минимум в течение 24 часов, чтобы прибор охладился до установленной температуры.

ОСТОРОЖНО

Прибор всегда следует подключать к отдельной розетке, напряжение которой соответствует указанному на заводской табличке.

Убедитесь, что во время установки шнур питания не был защемлен и не поврежден.

ТЕМПЕРАТУРА ОКРУЖАЮЩЕЙ СРЕДЫ

Данный прибор предназначен для эксплуатации в зависимости от климатического класса, как указано в таблице ниже.

Прибор может работать неправильно при температурах, выходящих за пределы указанного диапазона.

Климатический класс указан на заводской табличке прибора.

Климатический класс	Температура окружающей среды
SN	От +10 °C до +32 °C
N	От +16 °C до +32 °C
ST	От +16 °C до +38 °C
T	От +16 °C до +43 °C

Если у вас возникли сомнения по поводу установки, обратитесь в место приобретения прибора, в службу поддержки клиентов или в ближайший авторизованный сервисный центр.

ОБРАТИТЕ ВНИМАНИЕ

На эффективность охлаждения и энергопотребление холодильника могут влиять температура окружающей среды, частота открытия дверцы и место установки прибора. Мы рекомендуем отрегулировать температуру в соответствии с Вашими требованиями и требованиями окружающей среды.

Холодильник

ПЕРЕВЕШИВАНИЕ ДВЕРИ

В зависимости от того, где вы планируете устанавливать прибор, вы можете перевесить дверцу для удобства ее открытия.

⚠ ОСТОРОЖНО

Чтобы избежать травм и порчи имущества, рекомендуется обратиться за помощью во время процесса перевешивания двери.

➡ Убедитесь, что в приборе ничего нет и он отключен от сети электропитания.

➡ Обратитесь за помощью для выполнения процесса перевешивания двери.

➡ Не потеряйте комплектующие, они вам понадобятся.

Шаги:

1. Необходимо убрать все предметы из дверцы.

2. Снимите декоративную накладку верхней левой петли, крышку верхней правой петли, верхнюю правую петлю, отсоедините сигнальную шину в верхней правой части корпуса холодильника (сигнальная шина (1)).

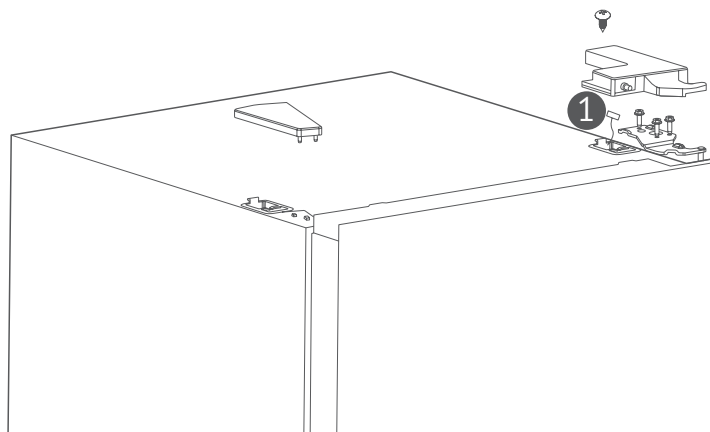

3. Снимите дверцу холодильного отделения (будьте осторожны, не потеряйте маленькие детали).

Снимите среднюю петлю, а также снимите декоративную накладку петли, колпачок и винты с другой стороны.

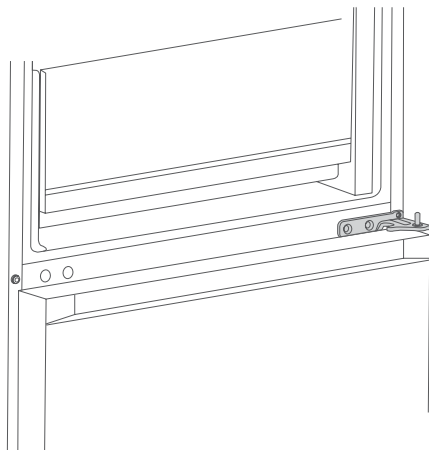

4. Снимите дверцу морозильного отделения (будьте осторожны, не потеряйте маленькие детали).

Снимите нижнюю петлю, извлеките штифт нижней петли и установите его с другой стороны петли.

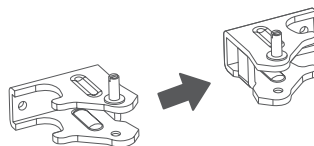
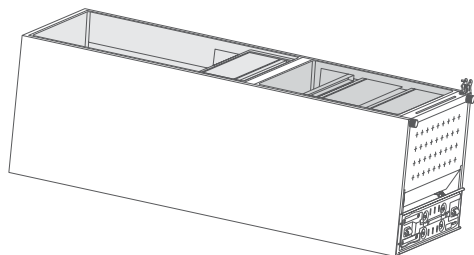

Холодильник

5. Установка дверцы холодильного отделения

Снимите механизм блокировки дверцы холодильного отделения, дверной упор, возьмите механизм блокировки дверцы для левой стороны из комплекта поставки и поочередно установите на левую сторону дверной упор и механизм блокировки дверцы.

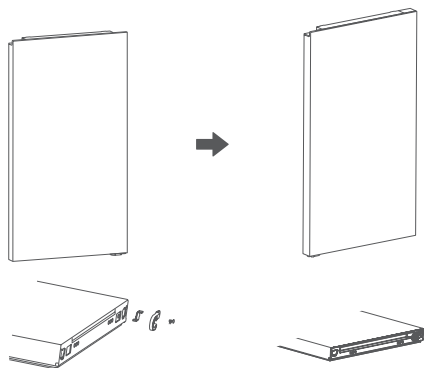

7. Установите среднюю петлю и установите дверцу на среднюю петлю, затем установите нижнюю петлю и декоративную накладку.

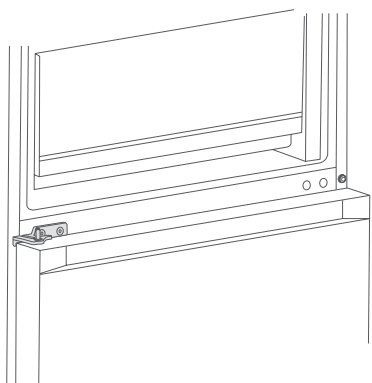
**6. Переключатель двери морозильного отделения**

Снимите верхнюю крышку дверцы морозильного отделения и установите крышку в противоположное положение. Снимите механизм блокировки дверцы морозильного отделения, ограничитель двери и дверной упор, возьмите механизм блокировки дверцы для левой стороны из комплекта поставки, и поочередно установите ограничитель двери и механизм блокировки дверцы на левую сторону снизу дверцы морозильного отделения, а дверной упор установите на правую сторону снизу дверцы морозильного отделения.

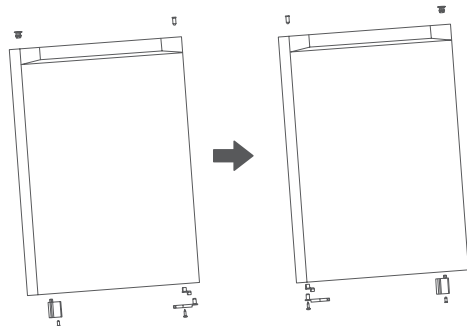

8. Возьмите крышку левой верхней петли из комплекта поставки, снимите левую верхнюю петлю, аккуратно снимите выключатель, установленный на крышке правой петли, и установите его на противоположную сторону; переставьте дверцу холодильного отделения на среднюю петлю и установите левую верхнюю петлю; подключите верхнюю сигнальную шину (2) на левой стороне холодильника и выключатель на крышке левой петли, закройте и установите крышку левой петли, и, наконец, установите декоративную накладку петли на правую сторону корпуса прибора.

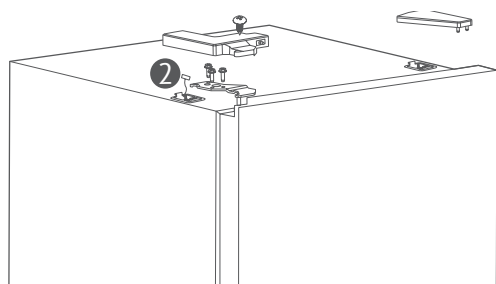

⚡ ОБРАТИТЕ ВНИМАНИЕ

Отличия: В связи с техническими изменениями и различиями моделей некоторые изображения в данном руководстве могут отличаться от приобретенной вами модели. После перевешивания дверцы прибор необходимо вернуть в вертикальное положение и не подключать к сети электропитания примерно 2 часа.

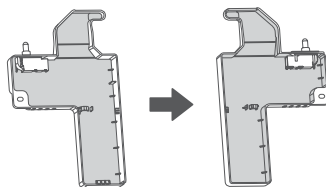



ВЫРАВНИВАНИЕ ПРИБОРА

Чтобы избежать возникновения вибрации, необходимо отрегулировать ножки.

При необходимости вы можете отрегулировать прибор по уровню с помощью ножек.

Передняя часть должна быть немного выше задней, чтобы облегчить закрытие двери.

Ножки можно отрегулировать, слегка наклонив прибор назад.

Поворачивая ножки против часовой стрелки , вы прибор поднимаете, поворачивая по часовой , вы прибор опускаете.

Холодильник

ЗАМЕНА ПОДСВЕТКИ

Любая замена или обслуживание светодиодных ламп подсветки должны производиться производителем, его сервисным центром или специалистом с аналогичной квалификацией.

ДАННЫЙ ПРИБОР СОДЕРЖИТ ИСТОЧНИК ОСВЕЩЕНИЯ КЛАССА ЭНЕРГОЭФФЕКТИВНОСТИ (G).

После подключения прибора к сети электропитания подождите 2-3 часа, прежде чем помещать в прибор продукты. Если вы поместите продукты раньше, они могут испортиться.

ПЕРЕСТАНОВКА ПРИБОРА

1. Извлеките из прибора все предметы и продукты.
2. Извлеките вилку шнура питания и закрепите ее на крючке для шнура питания на задней или верхней панели прибора.
3. Закрепите принадлежности, например, полки, чтобы они не упали при перемещении прибора.
4. Будьте осторожны – прибор тяжелый. Для транспортировки обратитесь за помощью как минимум еще двум людям. При транспортировке прибора на большое расстояние держите его в вертикальном положении.

СОВЕТЫ ПО ЭКОНОМИИ ЭЛЕКТРОЭНЕРГИИ

Не устанавливайте прибор рядом с плитами, обогревателями или другими источниками тепла. Если температура окружающей среды будет высокой, ком-

прессор будет работать чаще и дольше, что приведет к увеличению потребления энергии и выходу из строя компрессора в целом.

Обеспечьте достаточную вентиляцию в основании прибора, по бокам и сзади прибора.

Соблюдайте также размеры расстояний, указанные в главе «Установка».

Рекомендуется расставить ящики, полки и лотки так, как показано в обзоре прибора, для наиболее эффективного использования энергии.

Чтобы увеличить пространство для хранения (например, для крупных замороженных продуктов), некоторые ящики и полки можно извлечь.

Равномерно заполненное холодильного и морозильного отделений способствует оптимальному использованию электроэнергии.

Дайте теплым продуктам остыть до комнатной температуры, прежде чем помещать их в холодильное или морозильное отделение. Заранее охлажденные продукты снижают энергопотребление.

Замороженные продукты следует размораживать в холодильном отделении. Холод замороженных продуктов снижает потребление энергии в холодильном отделении и тем самым повышает энергоэффективность.

Чтобы свести к минимуму потери холода, как можно реже открывайте дверцу. Кратковременное открытие и плотное закрытие дверцы снижает расход электроэнергии.

Не устанавливайте температуру ниже, чем необходимо, это способствует оптимальному использованию электроэнергии.

Дверные уплотнители вашего прибора должны быть чистые и не изношены, чтобы дверца плотно закрывалась и расход энергии не увеличивался.



ОБЗОР ПРИБОРА

ОСНОВНЫЕ ЧАСТИ И ФУНКЦИИ

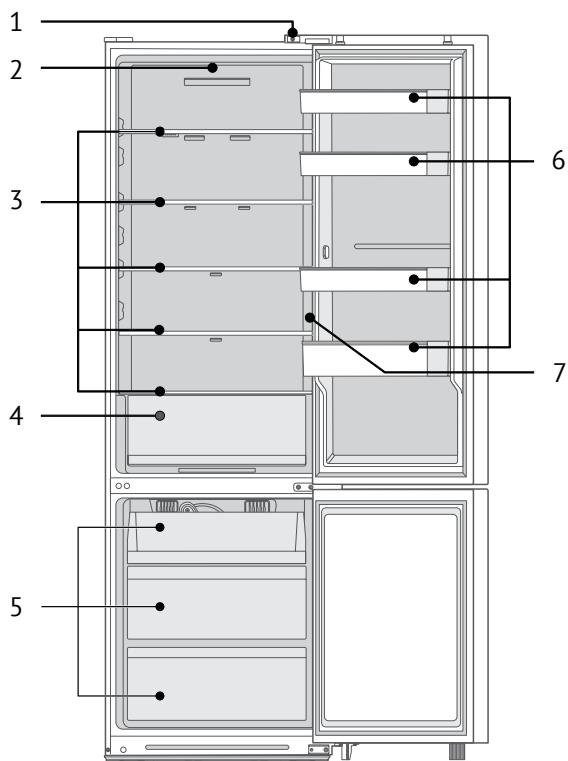

1. Дверной выключатель
2. Подсветка
3. Полки
4. Ящик для хранения фруктов и овощей

5. Ящики морозильного отделения
6. Дверные полки
7. Панель управления

Холодильник

➤ Для наиболее энергоэффективной эксплуатации расположите все принадлежности так, как показано на изображении выше.

➤ Данный прибор является отдельностоящим и **не предназначен для встраивания**. Установка в нишу или шкаф может вызвать перегрев, снижение производительности, сокращение срока службы и привести к отказу в гарантийном обслуживании.

☀ ОБРАТИТЕ ВНИМАНИЕ

Отличия: В связи с техническими изменениями и различиями моделей некоторые изображения в данном руководстве могут отличаться от приобретенной вами модели.

⚠ ИНСТРУКЦИЯ ПО ЭКСПЛУАТАЦИИ

ЭКСПЛУАТАЦИЯ И ФУНКЦИИ

Функции

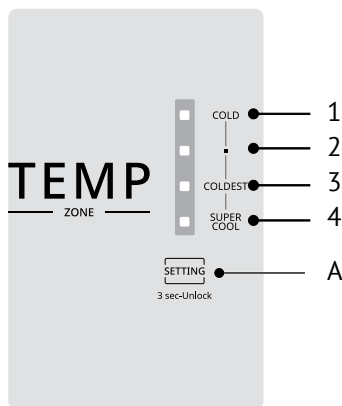

Кнопки

A. Кнопка регулировки температуры

Дисплей

1. Индикация 1 (Быстрое охлаждение)
2. Индикация 2 (Очень холодно)
3. Индикация 3 (Холоднее)
4. Индикация 4 (Холодно)

		Холодильное отделение	Морозильное отделение
Индикация 1	Быстрое охлаждение	2°C	-24°C
Индикация 2	Очень холодно	2.5°C	-22°C
Индикация 3	Холоднее	3°C	-18°C
Индикация 4	Холодно	6°C	-12°C

☀ ОБРАТИТЕ ВНИМАНИЕ

Приведенное выше изображение может отличаться от фактически приобретенной вами модели.

Дисплей

➤ При первом включении питания дисплей полностью загорится на 3 секунды, после чего перейдет в рабочий режим (все настройки сброшены на заводские, например, положение 2 «Очень холодно»).

➤ В случае неисправности на дисплее будет циклически отображаться код ошибки. Если ошибок нет, отображается текущая заданная температура.

➤ При обычной работе дисплей автоматически блокируется (гаснет или затемняется) через 15 секунд бездействия. Он включается при открытии дверцы и выключается после ее закрытия.

Блокировка и разблокировка панели управления

➔ В заблокированном состоянии панель автоматически блокируется через 15 секунд бездействия.

➔ Для разблокировки в заблокированном состоянии нажмите и удерживайте кнопку регулировки температуры  3 секунды, пока все индикаторы на дисплее не начнут мигать.

Все настройки (кроме самой процедуры разблокировки) можно изменять только в разблокированном состоянии. При попытке нажатия в заблокированном режиме соответствующий индикатор будет мигать.

Настройка температуры

Нажмите кнопку регулировки температуры , чтобы настроить температуру прибора. Каждое нажатие кнопки регулировки температуры изменяет уровень на один шаг в следующей последовательности:

ИНДИКАЦИЯ 2 -> ИНДИКАЦИЯ 1 -> ИНДИКАЦИЯ 4 -> ИНДИКАЦИЯ 3 -> ИНДИКАЦИЯ 2->...

Режим быстрого охлаждения

Нажмите кнопку регулировки температуры  и установите настройку в положение 1 (Быстрое охлаждение).

Прибор автоматически отключит режим быстрого охлаждения через 6 часов. После завершения работы режима, индикация продолжит гореть и работать в соответствии с параметрами настройки 1 (Быстрое охлаждение).

Регулировка температуры морозильного отделения

Поворот регулятора влево понижает температуру, вправо – повышает.

При обычных условиях рекомендуется установить регулятор в положение «Холодно» (cold).

Зимой (при температуре в помещении ниже +13°C) также рекомендуется использовать положение «Холодно» (cold).

Летом (при температуре в помещении выше +35°C) рекомендуется перевести регулятор в положение «Очень холодно» (coldest).

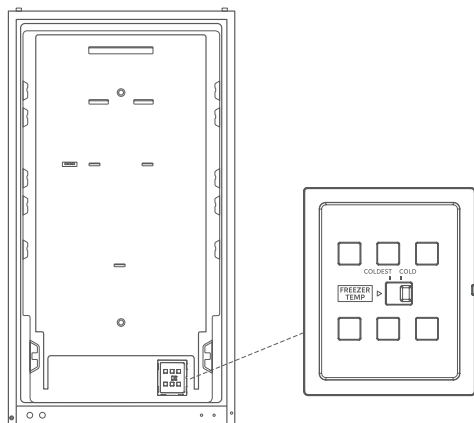

Индикация кодов неисправностей

Появление следующих индикаторов на дисплее сигнализирует о неисправностях в работе прибора. Хотя холодильник может продолжать охлаждать, для обеспечения его нормальной и долговременной работы необходимо обратиться в сервисный центр.

Холодильник

Код неисправности	Описание неисправности
Мигание индикаций 1 и 2	Неисправность датчика температуры холодильного отделения
Мигание индикаций 1 и 3	Неисправность датчика морозильного отделения
Мигание индикаций 1 и 4	Неисправности датчика температуры окружающей среды
Мигание индикаций 1, 2 и 4	Неисправность скорости работы вентилятора морозильной камеры

ХРАНЕНИЕ ПРОДУКТОВ**Морозильное отделение**

Морозильное отделение предназначено для низкотемпературного замораживания продуктов, длительного хранения замороженных продуктов, а также для изготовления кубиков льда.

Обратите внимание на классификацию звезд (4 звезды, 2 звезды и 1 звезда) в морозильном отделении и на соответствующие сроки хранения замороженных продуктов.

Не кладите свежие и замороженные продукты рядом друг с другом. Замороженные продукты могут растаять.

При замораживании большого количества свежих продуктов (например, мяса, рыбы или рубленого мяса), пожалуйста, разделите их на несколько небольших порций, чтобы их можно было быстро заморозить.

Соблюдайте сроки хранения, рекомендованные производителями продуктов на упаковках, если на упаковке нет информации, продукты не должны хра-

ниться в замороженном виде дольше трех месяцев со дня покупки.

При покупке замороженных продуктов убедитесь, что они хранились при правильной температуре, а их упаковка цела и не имеет повреждений.

Замороженные продукты следует хранить в индивидуальной упаковке, чтобы избежать перекрестного загрязнения. Размороженные продукты необходимо употребить сразу; повторная заморозка не допускается.

При длительном отключении электричества или неисправности морозильной камеры извлеките замороженные продукты, проверьте их состояние и переместите в прохладное место или в другой исправный морозильник.

Разморозка продуктов:

1. Переложите продукты из морозильной камеры и дайте им оттаять при комнатной температуре или в холодильнике.

2. Для ускорения процесса используйте специальный режим разморозки, например, в микроволновой печи.

3. Если нужна только часть продукта, отделите её, а оставшуюся часть сразу же верните в морозильник, плотно закрыв упаковку. Это предотвратит обезвоживание и уменьшит образование наледи.

 **ВАЖНО:** Не замораживайте продукты повторно после полной разморозки.

Холодильное отделение

Чтобы уменьшить влажность и предотвратить образование наледи, никог-

да не храните жидкости в холодильнике в открытой или неплотно закрытой таре.

Иней в основном скапливается в самых холодных зонах прибора. Испарение жидкостей из незакрытых емкостей ускоряет его нарастание и приводит к необходимости более частого размораживания.

Никогда не помещайте теплые продукты в холодильное отделение. Они должны сначала остыть до комнатной температуры, а затем быть размещены так, чтобы обеспечить достаточную циркуляцию воздуха в холодильном отделении.

Продукты и контейнеры не должны касаться задней стенки холодильника, чтобы избежать примерзания. Старайтесь минимизировать частое и длительное открывание дверцы для сохранения стабильной температуры. Сырое мясо и рыбу в герметичной упаковке можно хранить в холодильной камере не более 1–2 дней.

Фрукты и овощи без упаковки можно поместить в отделение, предназначенное для хранения свежих фруктов и овощей.

ОБРАТИТЕ ВНИМАНИЕ

Переполнение камер продуктами сразу после первого включения прибора может ухудшить его способность достичь и поддерживать необходимую температуру.

Сроки и температура хранения

Примечание: Длительное хранение или хранение при несоответствующей температуре замораживания может при-

вести к снижению качества или порче продуктов, что может вызвать пищевое отравление. Минимальная температура в большинстве случаев должна быть -18°C или ниже.

Соблюдайте указанные ниже максимальные рекомендуемые сроки хранения:

➤ Тушеное мясо, мороженое, сосиски, хлеб: 2-6 месяцев.

➤ Рыба, креветки, баранина, мясо: 4-8 месяцев.

➤ Овощи, фрукты, птица, говядина: 6-12 месяцев.



ЧИСТКА И ОБСЛУЖИВАНИЕ

ОСТОРОЖНО

➤ Отключите прибор от электросети, прежде чем приступать к обслуживанию. Перед повторным включением прибора подождите не менее 5 минут, так как частые включения и отключения могут повредить компрессор.

➤ Не используйте механические устройства или другие средства для ускорения процесса размораживания, кроме рекомендованных производителем.

➤ Не пытайтесь ремонтировать, разбирать или изменять технические характеристики прибор самостоятельно. В случае необходимости ремонта обратитесь в наш сервисный центр.

➤ Удаляйте пыль на задней панели прибора не реже одного раза в год, чтобы избежать опасности возгорания, а также повышенного потребления электроэнергии.

Холодильник

⇒ Регулярно проверяйте дверной уплотнитель, чтобы убедиться в отсутствии загрязнений. Очищайте уплотнитель дверцы мягкой тканью, смоченной в мыльном растворе или моющем средстве.

⇒ Чтобы избежать образования неприятного запаха, необходимо регулярно чистить внутреннюю поверхность изделия.

⇒ Для очистки внутренних поверхностей используйте мягкую ткань или губку, смоченную в растворе 2 столовых ложек пищевой соды на 1 литр теплой воды, после чего протрите насухо.

⇒ После очистки откройте дверцу и дайте ей высохнуть, прежде чем включать питание.

⇒ Места, которые трудно очистить в приборе (например, узкие проемы, щели или углы), рекомендуется регулярно протирать мягкой тряпкой, мягкой щеткой и т.д., а при необходимости - с помощью вспомогательных инструментов (например, тонких ушных палочек), чтобы в этих местах не скапливались загрязнения и бактерии.

⇒ Протрите внешнюю поверхность изделия мягкой тканью, смоченной мыльным раствором, моющим средством и т.д., а затем вытрите насухо.

⇒ Не используйте жесткие щетки, стальные губки, проволочные щетки, абразивные вещества (например, зубные пасты), органические растворители (например, спирт, ацетон, изоамилацетат и т.д.), кипяток, кислоту или щелочь, которые могут повредить поверхность и внутренности холодильника. Кипящая

вода и органические растворители, такие как бензол, могут деформировать или повредить пластиковые детали.



Не используйте для чистки струю воды или других жидкостей под напором, чтобы избежать короткого замыкания и повреждения электроизоляции.

💡 ОБРАТИТЕ ВНИМАНИЕ

После первого включения дайте прибору проработать непрерывно для стабилизации температуры. В дальнейшем не рекомендуется отключать его надолго, так как частые циклы запуска и остановки сокращают ресурс компрессора.

РАЗМОРАЖИВАНИЕ

Несмотря на то, что прибор имеет функцию автоматического размораживания, на внутренних стенках морозильного отделения может образоваться слой инея, если дверцу морозильного отделения часто открывают или держат открытой слишком долго. Если образовался слишком толстый слой инея:

1. Извлеките все ящики, отключите прибор от сети и оставьте дверцы открытыми. Тщательно проветрите помещение, чтобы ускорить процесс размораживания.

2. По окончании размораживания очистите морозильное отделение, как описано ранее.

⚠ ОСТОРОЖНО! Не используйте острые предметы для удаления инея из морозильного отделения. Включайте прибор в сеть только после полного высыхания внутренних частей.

ЧИСТКА ДВЕРНОЙ ПОЛКИ

Слегка сожмите полку с обеих сторон в направлении, указанном стрелками, и потяните вверх, чтобы снять. После очистки вы можете установить полку обратно на нужной высоте.

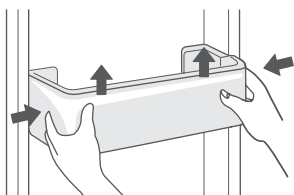

ЧИСТКА СТЕКЛЯННОЙ ПОЛКИ

Чтобы снять полку, приподнимите ее вверх, чтобы преодолеть внутренние стопоры, а затем извлеките. После этого вы можете установить ее на нужной высоте, следуя обратному порядку действий.

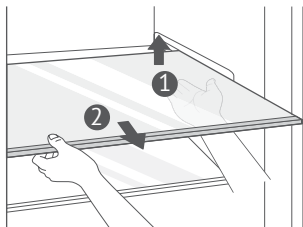

ЧИСТКА ЯЩИКА ДЛЯ ХРАНЕНИЯ ФРУКТОВ И ОВОЩЕЙ

Чтобы снять ящик, сначала удалите из него все содержимое, затем потяните за ручку и выдвиньте до упора. После этого приподнимите переднюю часть ящика и, удерживая ее в поднятом положении, полностью вытяните из направляющих. Для установки выполните действия в обратном порядке.

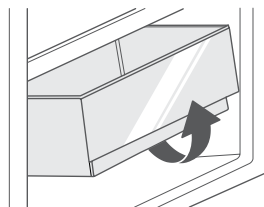

💡 ОБРАТИТЕ ВНИМАНИЕ

Отличия: В связи с техническими изменениями и различиями моделей некоторые изображения в данном руководстве могут отличаться от приобретенной вами модели.

Холодильник

⚠ УСТРАНЕНИЕ НЕИСПРАВНОСТЕЙ

Перечисленные ниже неисправности и нарушения в работе прибора, которые могут возникнуть в процессе нормальной работы прибора, вы можете попробовать устранить самостоятельно. Если неисправность сохраняется, обратитесь в сервисный центр.

Неисправность	Вероятная причина	Способ устранения
Прибор не работает	<ul style="list-style-type: none"> ➤ Проверьте, подключен ли прибор к сети электропитания и плотно ли вставлена вилка в розетку ➤ Проверьте, достаточно ли напряжение в сети питания 	<ul style="list-style-type: none"> ➤ Плотно вставьте вилку шнура питания ➤ Проверьте источник питания
Нет подсветки	<ul style="list-style-type: none"> ➤ Прибор не включен ➤ Подсветка неисправна 	<ul style="list-style-type: none"> ➤ Отключите и снова подключите шнур питания ➤ Замените подсветку
Фрукты или овощи заморожены	<ul style="list-style-type: none"> ➤ Не расположены ли продукты у задней стенки холодильника? В зоне у задней стенки температура наиболее низкая. ➤ Фрукты или овощи хранятся в зоне свежести 	<ul style="list-style-type: none"> ➤ Не размещайте продукты, которые могут замерзнуть, у задней части холодильного отделения ➤ Зона «Свежести» предназначена только для хранения мяса и/или рыбы
Отделения слишком сильно переохлаждаются	<ul style="list-style-type: none"> ➤ Неправильно установлена температура 	<ul style="list-style-type: none"> ➤ Настройте температуру
Длительная работа компрессора	<ul style="list-style-type: none"> ➤ Высокая температура окружающей среды, увеличивающая время работы ➤ Слишком большое количество продуктов помещено за один раз ➤ Слишком горячая пища помещена в прибор ➤ Слишком частое открытие дверцы ➤ Слишком толстый слой инея внутри 	<ul style="list-style-type: none"> ➤ Это нормальное явление ➤ Не помещайте слишком большое количество продуктов за один раз ➤ Подождите пока пища остынет до комнатной температуры ➤ Не открывайте дверцу слишком часто ➤ Необходимо разморозить прибор
Дверца закрывается неплотно	<ul style="list-style-type: none"> ➤ Предметы не дают дверце закрыться ➤ Слишком большое количество продуктов помещено за один раз ➤ Уплотнитель двери деформирован 	<ul style="list-style-type: none"> ➤ Не помещайте слишком большое количество продуктов за один раз ➤ Проверьте устойчивость прибора ➤ Нагрейте дверной уплотнитель, затем охладите его. Таким образом он восстановит свою эластичность (нагреть можно с помощью фена или горячей воды)

Холодильник

Неисправность	Вероятная причина	Способ устранения
Горячий корпус прибора	<ul style="list-style-type: none"> ➤ Когда прибор работает, тепло отводится наружу через металлические трубки проходящие внутри корпуса ➤ Высокая температура окружающей среды летом приводит к повышению температуры 	<ul style="list-style-type: none"> ➤ Это нормальное явление ➤ Увеличьте площадь рассеивания тепла или поставьте прибор в хорошо проветриваемое и прохладное место
Поперечные или вертикальные направляющие горячие	<ul style="list-style-type: none"> ➤ Внутри направляющих находятся металлические трубки, тепло которых предотвращает образование конденсата 	<ul style="list-style-type: none"> ➤ Это нормальное явление
Неприятный запах	<ul style="list-style-type: none"> ➤ Испорченные продукты ➤ Пища с резким запахом ➤ Отделение слишком грязное 	<ul style="list-style-type: none"> ➤ Уберите испорченную пищу ➤ Убедитесь, что продукты герметично упакованы ➤ Очистите прибор
Фактическая температура отличается от установленной	<ul style="list-style-type: none"> ➤ При помещении тёплых продуктов температура внутри повышается ➤ После установки температуры потребуется некоторое время, чтобы температура достигла заданного значения ➤ После установки температуры фактическая температура в разных местах отделения различается с отклонением около $\pm 3^{\circ}\text{C}$ 	<ul style="list-style-type: none"> ➤ Это нормальное явление ➤ Подождите некоторое время, прежде чем проверять фактическую температуру
Образуется конденсат на внешней поверхности прибора	<ul style="list-style-type: none"> ➤ При высокой влажности в помещении может образовываться конденсат 	<ul style="list-style-type: none"> ➤ Это нормальное явление. Протрите конденсат сухой тканью
Образуется конденсат на внутренней поверхности прибора	<ul style="list-style-type: none"> ➤ В холодильнике поддерживается высокая влажность, чтобы сохранить свежесть овощей и других продуктов ➤ Влажность в помещении, где установлен прибор слишком высокая, а дверцы часто открываются ➤ Дверной уплотнитель неплотно прилегает 	<ul style="list-style-type: none"> ➤ Протрите конденсат сухой тканью ➤ Не открывайте часто дверцу, и не держите ее открытой долгое время ➤ Проверьте уплотнитель, протрите его при необходимости
На вентиляционных отверстиях образовался лед	<ul style="list-style-type: none"> ➤ Дверца не плотно закрыта ➤ Уплотнительная лента негерметична 	<ul style="list-style-type: none"> ➤ Убедитесь, что продукты не препятствуют закрытию дверцы ➤ Проверьте уплотнитель двери, при необходимости протрите его или замените

Холодильник

Неисправность	Вероятная причина	Способ устранения
Дверь тяжело открывается	➡ Разница в давлении воздуха внутри и снаружи иногда может затруднить открытие дверцы	➡ Подождите несколько минут, а затем попробуйте снова открыть дверь



При нормальной работе холодильника могут возникать звуки, не являющиеся признаком неисправности. Некоторые из них можно устранить: если прибор стоит неровно – отрегулируйте его по уровню с помощью ножек или подложите под задние опоры мягкие прокладки (особенно на кафельном полу); если корпус соприкасается

с мебелью – отодвиньте его; если скрипят ящики или полки – переставьте их; если звенят бутылки – сдвиньте их. Другие звуки, такие как периодическое включение компрессора или потрескивание из-за теплового расширения/сжатия трубок и радиатора при циркуляции хладагента, являются нормальными для работы системы охлаждения.



ТЕХНИЧЕСКИЕ ХАРАКТЕРИСТИКИ

Климатический класс	SN/N/ST
Годовое потребление электроэнергии	301 кВт·ч/год
Класс энергоэффективности	A+
Объем морозильного отделения	100 л
Объем холодильного отделения	271 л
Мощность замораживания (кг/24 ч)	4.5

 ПРЕДУПРЕЖДЕНИЕ	<p>Прибор не предназначен для использования лицами (включая детей) с пониженными физическими, сенсорными или умственными способностями или при отсутствии у них жизненного опыта или знаний, если они не находятся под присмотром или не проинструктированы об использовании прибора лицом, ответственным за их безопасность. Дети должны находиться под присмотром во избежание игр с прибором</p>
	<p>При повреждении шнура питания его замену, во избежании опасности, должны производить изготовитель, сервисная служба или подобный квалифицированный персонал</p>
	<p>Недопустимо возникновение факельного пламени под воздухоочистителем (для вытяжек)</p>
 ВНИМАНИЕ!	<p>Детали прибора могут нагреваться во время работы</p>
<p>Условия хранения продукции по ГОСТу 15150-69, в помещениях с естественной вентиляцией при температуре воздуха от минус 50°C до плюс 40°C, относительной влажности не более 75%.</p>	

Обратите Ваше внимание!

Также неисправностями Изделия не являются:

Холодильники	Изменение цвета материалов изделия в процессе эксплуатации изделия
	Шум перетекающей охлаждающей жидкости при работе компрессора
	Незначительные технические запахи пластика в новом изделии
	Помутнение пластиковых и устаревание резиновых элементов изделия с течением времени

Холодильник

СЕРИЙНЫЙ НОМЕР:

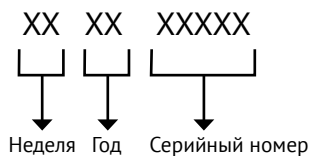

ИЗГОТОВИТЕЛЬ:

Эм энд Джи Хаусгерате ГмБХ
Потсдамер стр, 92 10785 Берлин

ЛИЦО, УПОЛНОМОЧЕННОЕ ИЗГОТОВИТЕЛЕМ:

ООО «Эм-Джи Русланд», 141400
г. Химки, ул. Бутаково, д. 4
info@kuppertsberg.com

📌 Серийный номер указан на корпусе прибора и на упаковке. Если отсутствует или поврежден, серийный номер зашифрован в QR-коде, расположенном на упаковке и на самом приборе. Для его получения отсканируйте QR-код с помощью камеры смартфона.

Фирма-производитель оставляет за собой право на внесение изменений в конструкцию, комплектацию и дизайн приборов.

Сделано в Республика Беларусь, Завод-изготовитель: Midea Refrigerator Manufacturing LLC



УСЛОВИЯ ГАРАНТИЙНОГО ОБСЛУЖИВАНИЯ

Внимательно ознакомьтесь с условиями гарантийного обслуживания.

Изготовитель оставляет за собой право вносить изменения в конструкцию, комплектацию или технологию изготовления, таковые изменения не влекут обязательств по изменению или улучшению ранее выпущенных изделий. Указанные изменения могут быть произведены без предварительного уведомления.

Изготовителем техники марки «Kuppersberg» установлен срок службы 7 (семь) лет на крупную бытовую технику: газовые и комбинированные плиты, духовые шкафы, электрические и газовые варочные поверхности, холодильное оборудование, стиральные машины, сушильные барабаны, посудомоечные машины, пароварки, кухонные вытяжки), при соблюдении правил эксплуатации и применении ее в бытовых целях.

Данные сроки исчисляются с даты изготовления изделия.

Правила безопасного и эффективного использования изложены в Инструкции по эксплуатации. По истечении установленного срока службы изготовитель не несет ответственности за безопасность изделия.

На всю бытовую технику марки «Kuppersberg» гарантийный срок составляет 24 (двадцать четыре) месяца. Гарантийный срок исчисляется со дня заключения договора купли-продажи при наличии кассового и/или товарно-кассового чека, при отсутствии документов о покупке согласно п. 2 ст. 19 ЗоЗПП гарантийный срок исчисляется с даты изготовления изделия.

Данная Гарантия действительна только на территории Российской Федерации, Республики Беларусь, Республики Казахстан. Гарантия распространяется только на официально поставленные изделия, сертифицированные для указанных стран, а также на оригинальные комплектующие и составные части данных изделий.

На территории других государств гарантийный срок устанавливается в соответствии с внутренним законодательством.

1. Данная гарантия распространяется только на изделия, используемые в личных, семейных или домашних целях, не связанных с предпринимательской деятельностью.

2. Гарантийный срок на комплектующие изделия (такие изделия, которые могут быть сняты с основного изделия без применения каких-либо инструментов, а именно, ящики, полки, решётки, корзины, насадки, трубки, шланги или другие подобные комплектующие) составляет 6 (шесть) месяцев с момента продажи основного изделия магазином.

3. Гарантийный срок на новые комплектующие и составные части, установленные в изделие, взамен вышедших из строя, при гарантийном ремонте, равен сроку гарантии на изделие и заканчивается одновременно с окончанием гарантийного срока изделия.

4. Гарантийный срок на элементы освещения, лампы составляет 15 дней с даты покупки прибора.

5. Гарантийный ремонт выполняется бесплатно авторизованным сервисным центром на дому у потребителя или в мастерской по усмотрению сервисного центра.

6. Прежде чем вызвать специалиста сервисного центра, внимательно прочитайте инструкцию по эксплуатации изделия. Если изделие исправно, то за сервисным центром остаётся право требовать от Потребителя возмещения стоимости сервисных мероприятий за ложный вызов.

7. Для осуществления технического обслуживания и ремонта изделия, потребителю необходимо обеспечить доступ сотруднику авторизованного сервисного центра к изделию (в том числе встраиваемому).

8. Претензии по качеству основного изделия, его комплектующих и составных частей принимаются при условии, что недостатки обнаружены в течение гарантийных сроков, установленных соответственно на основное изделие, его комплектующие и составные части. Претензии рассматриваются после только после предварительной проверки качества изделия представителем авторизованного сервисного центра.

9. Во избежание возможных недоразумений, сохраняйте в течении гарантийного срока изделия документы, прилагаемые при продаже (кассовый и/или товарный чек, инструкцию по эксплуатации).

10. Изготовитель не несет какой-либо ответственности за любой возможный ущерб, нанесенный потребителю, в случаях несоблюдения требований Изготовителя, указанных в данном гарантийном документе и инструкции по эксплуатации.

Изготовитель не несет гарантийные обязательства в следующих случаях:

При возникновении недостатков, вызванных несоблюдением прилагаемой к изделию инструкции по эксплуатации, неправильной установкой, хранением или транспортировкой изделия, небрежным обращением или плохим уходом, неправильным использованием, включая перегрузку.

Использования изделия для предпринимательской или профессиональной деятельности.

Не соблюдения потребителем правил подключения и монтажа изделия, установки дополнительных элементов на изделие, препятствующих доступу специалиста к прибору для проведения сервисных мероприятий.

На изделия, которые подвергались ремонту, разборке или конструктивным изменениям, которые повлекли отказ в работе изделия, неуполномоченными на то лицами или организациями не являющимися авторизованными сервисными центрами. Так же если удалены, не разборчивы или изменены заводские наклейки с указанием модели, продуктового и серийного номера изделия.

Повреждений техники или нарушений ее нормальной работы, которые вызваны не зависящими от производителя причинами, такими как нестабильность параметров электросети (установленных государственными стандартами ГОСТ 13109-97), явления природы и стихийные бедствия, пожар, домашние животные и насекомые, попадание внутрь изделия посторонних предметов, жидкостей, и другими подобными причинами.

Повреждения техники или нарушений ее нормальной работы, вызванных сверхнормативными отклонениями параметров электро-, газо-, или водоснабжения от номинальных значений.

Внешние и внутренние загрязнения, царапины, трещины, вмятины, потёртости и прочие механические повреждения, повреждения стеклянных деталей, включая разрушения, повреждения стеклокерамики, изменения цвета стеклокерамики в зонах конфорок, царапины, возникшие в процессе эксплуатации.

Использование посуды не соответствующего типа и размера, рекомендованного изготовителем согласно инструкции по эксплуатации.

На шумы и звуки работы электрооборудования индукционных и электрических плит, даже в выключенном состоянии, так же на шум пламени, издаваемый газовыми конфорками.

Повреждения деталей, которые произошли в результате естественного износа, включая расходные материалы, такие как: лампы, элементы питания, фильтры, монтажные и уплотнительные элементы, соединительные электрокабели, разъёмы, шланги, фильтры, антивозвратные клапаны, металлические и стеклянные противни, решетки, держатели противней и решеток, телескопические направляющие, тарелки, блюда, ручки и кнопки управления, решетки плит, составные части конфорок и дополнительных аксессуаров.

Образования на нагревательных элементах избыточного слоя накипи, при повышенной жесткости воды необходима обработка соответствующими составами.

Попадания во внутренние рабочие объёмы изделия посторонних предметов, мелких деталей одежды или остатков пищи.

Механических повреждений изделия потребителем (вмятины, царапины, трещины, сколы и т. д.)

Потери товарного вида изделия в следствие воздействия химических веществ.

Длительных термических воздействиях и других подобных повреждениях, возникших в процессе эксплуатации. Время приготовления пищи не должно превышать более 3 часов непрерывного включения конфорок.

На работы по установке, регулировке, чистке изделия, замене расходных материалов и прочий уход за изделием, оговорённый в инструкции по эксплуатации (периодическое обслуживание).

Движения хладагента внутри холодильника, морозильника, который может издавать кратковременные шумы (свист, звук перетекающей жидкости и т. д.), даже при отключенном компрессоре, что не является дефектом, так же не является дефектом потрескивание составных частей прибора в результате температурных деформаций.

Характерные звуки включения компрессора и автоматики являются нормальными звуками при работе электрооборудования прибора. Для холодильников, оборудованных устройством для приготовления льда (ледогенератором), при не использовании устройства для приготовления льда (ледогенератора) в течении 7 дней и более, обязательно требуется отключать функцию приготовления льда, освободить емкость от ранее приготовленного льда. Во избежание солнечного ультрафиолетового и температурного воздействия на корпус холодильника, место для установки холодильника должно быть защищено от прямого попадания солнечного света на прибор.

Установка и подключение крупной бытовой техники, включая встраиваемую бытовую технику

Для установки и подключения изделий производитель рекомендует Вам обратиться в авторизованные сервисные центры. Вы можете воспользоваться услугами любых других квалифицированных специалистов имеющих сертификат на оказание подобных услуг.

Перед установкой, использованием обязательно внимательно прочтите Инструкцию по эксплуатации.

Оплата работ по установке и подключению изделия происходит по прејскуранту сервисного центра.

Изготовитель не несёт какой-либо ответственности за любой ущерб, нанесенный имуществу граждан вследствие установки и подключения, не соответствующих требованиям, указанным в инструкции по эксплуатации и произведенных не уполномоченными на то лицами.

В случае нарушений требований Изготовителя по установке и подключению, ответственность за причиненный ущерб несет лицо или организация, проводившее работы по установке и подключению.

Газовая бытовая техника подключается только специалистом, имеющим лицензию и допуск на работы с газовым оборудованием. Гарантийное и сервисное обслуживание осуществляется только при наличии отметки в паспорте изделия о подключении или документа уполномоченной организации о подключении газового оборудования.

Изделия, имеющие трехконтактную сетевую вилку, обязательно должно быть заземлено.

По всем вопросам технического обслуживания и приобретения оригинальных расходных материалов и аксессуаров Вы можете обращаться в авторизованные сервисные центры, информация по сервисному обслуживанию изделий «Kuppersberg» указана на сайте изготовителя: www.kuppersberg.com

KUPPERSBERG

СЕРВИСНАЯ КНИЖКА

МОДЕЛЬ

ТИП ИЗДЕЛИЯ

СЕРИЙНЫЙ НОМЕР

ДАТА ПРОДАЖИ

М.П.
продавца

Уважаемый Покупатель !

Благодарим Вас за выбор продукции компании KUPPERSBERG.

Настоящим, компания KUPPERSBERG подтверждает, что приобретенная Вами техника изготовлена из высококачественных материалов при повышенном контроле качества продукции и отвечает всем техническим и экологическим критериям, предъявляемым к домашней бытовой технике.

Данный товар сертифицирован на территории Российской Федерации.

Производитель обязуется обеспечить бесплатный гарантийный ремонт в течение всего гарантийного срока.

Требования потребителя, соответствующие Законодательству РФ, могут быть предъявлены в течение 24 месяцев с Даты продажи изделия при условии, что недостатки в продукции не возникли вследствие нарушения покупателем правил пользования, транспортировки, хранения и иных действий пользователя или третьих лиц или обстоятельств непреодолимой силы (пожар, природная катастрофа и т.д.).

Гарантийное обслуживание осуществляется в уполномоченных KUPPERSBERG авторизованных сервисных центрах. Ответственность за качество, сроки ремонта несут уполномоченные сервисные центры. Неисправные детали и узлы техники в гарантийный период заменяются потребителю на новые безвозмездно.

Телефон горячей линии KUPPERSBERG:

8 (800) 775-73-29 (звонки для всех регионов РФ бесплатные)

Часы работы горячей линии:

понедельник-пятница с 9-00 до 18-00 без перерыва

Полный список авторизованных сервисных центров KUPPERSBERG

Вы можете найти на официальном сайте www.kuppersberg.com

СВЕДЕНИЯ О РЕМОНТАХ

Ремонт №1

Дата обращения	Дата ремонта	Неисправность	Выполненная работа	Запасная часть

Ремонт №2

Дата обращения	Дата ремонта	Неисправность	Выполненная работа	Запасная часть

Ремонт №3

Дата обращения	Дата ремонта	Неисправность	Выполненная работа	Запасная часть

KUPPERSBERG

ГАРАНТИЙНЫЙ СЕРТИФИКАТ

Обратите особое внимание!

Все условия гарантии регулируются действующим Законодательством РФ.

Гарантийные обязательства не распространяются на технику с неисправностями, возникшими вследствие нарушения технологических требований, описанных в Инструкции по эксплуатации, в том числе:

- нестабильности параметров электросети, установленных ГОСТ 13109-87, а также нестабильности уровня давления газа, согласно ГОСТ Р50696-2006;
- нестабильности водопроводной сети, установленных СНиП 2.04.02-84;
- на технику, используемую от целей, отличных от бытового пользования, а также технику, установленную в организациях любого типа собственности;
- при наличии следов механических повреждений (трещины, сколы, царапины и пр.), связанных с причиной обращения;
- при наличии следов несанкционированного вскрытия или неквалифицированного ремонта третьими лицами (за исключением особых случаев, предусмотренных действующим Законодательством РФ);
- при несоответствии данных о технике в Сервисной книжке и на оригинальной наклейке (шильде) на изделии;
- при неправильном подключении изделия, попадании внутрь изделия посторонних предметов, мелких деталей и фрагментов одежды или остатков пищи;
- при попадании на внутренние узлы и детали изделия посторонних жидкостей, насекомых или при наличии следов их жизнедеятельности;
- вследствие образования на элементах изделия избыточного слоя накипи или иных отложений, вызванных повышенной жёсткостью воды;
- при обнаружении воздействия на внутренние и внешние элементы изделия агрессивных химических веществ, а также термического воздействия ;
- в случае, если изделие на момент визита уполномоченной сервисной службы KUPPERSBERG было в технически исправном состоянии

KUPPERSBERG

#1

Модель изделия _____

Серийный № _____

Дата продажи _____

М.П.
продавца

KUPPERSBERG

#2

Модель изделия _____

Серийный № _____

Дата продажи _____

М.П.
продавца

KUPPERSBERG

#3

Модель изделия _____

Серийный № _____

Дата продажи _____

М.П.
продавца

KUPPERSBERG

Товар получил без повреждений, претензий к внешнему виду и комплектности не имею

(Фамилия, имя и подпись Потребителя)

С условиями гарантийных обязательств KUPPERSBERG ознакомлен и согласен. Полная, необходимая, достоверная информация о Товаре, Изготовителе, Продавце мною получена

(Фамилия, имя и подпись Потребителя)

СВЕДЕНИЯ ОБ УСТАНОВКЕ

Заполняется лицом, осуществившем подключение (Установку)

Дата подключения (установки)	Фамилия, Имя специалиста, проводившего подключение	Наименование организации, выполнившей подключение	Подпись специалиста, проводившего подключение

Внимание: KUPPERSBERG настоятельно рекомендует доверять подключение (установку) приобретённого Товара специалистам Авторизованного сервисного центра KUPPERSBERG. При подключении изделия через АСЦ KUPPERSBERG, гарантийный срок исчисляется с Даты подключения (установки) изделия, но не более 3 месяцев с даты продажи. Оплата работ по подключению и настройке изделия осуществляется на основании прейскуранта платных услуг организации, осуществляющей подключение. Изготовитель не несёт ответственности за ущерб имуществу и здоровью граждан, возникший в связи с некавалифицированным подключением изделия третьими лицами. В случае возникновения поломки изделия вследствие описанных выше причин, ответственность за причинённый ущерб потребителю, а также за восстановление работоспособности изделия, несёт лицо, осуществлявшее подключение. Газовые варочные панели и духовки могут быть установлены только сертифицированным специалистом, имеющим соответствующий допуск на установку и проведение работ по газовому оборудованию. Гарантийное обслуживание осуществляется только при наличии отметки Организации, уполномоченной на проведение такого рода работ.

KUPPERSBERG

Сервис-центр _____

#1

Инженер, Ф.И.О.,
подпись _____

Дата ремонта _____



KUPPERSBERG

Сервис-центр _____

#2

Инженер, Ф.И.О.,
подпись _____

Дата ремонта _____



KUPPERSBERG

Сервис-центр _____

#3

Инженер, Ф.И.О.,
подпись _____

Дата ремонта _____



KUPPERSBERG



ВНИМАНИЕ!

ПРОИЗВОДИТЕЛЬ НАСТОЯТЕЛЬНО
РЕКОМЕНДУЕТ СОХРАНЯТЬ
НАСТОЯЩЕЕ РУКОВОДСТВО
В ТЕЧЕНИЕ ВСЕГО СРОКА
ПОЛЬЗОВАНИЯ ИЗДЕЛИЕМ.

⇒ Kuppersberg

⇒ www.kuppersberg.com