

# KUPPERSBERG

TECHNISCHER PASS

TECHNICAL PASSPORT

РУКОВОДСТВО ПОЛЬЗОВАТЕЛЯ

FS 67, FG 67

GASKOCHFELDER

GAS HOBS

ГАЗОВЫЕ ВАРОЧНЫЕ ПОВЕРХНОСТИ





## INHALT

1. APPEL AN DEN KÄUFER.....	4
2. KINDER SICHERHEIT.....	4
3. GRUNDLEGENDE SICHERHEITSANFORDERUNGEN TECHNIK.....	5
4. UMWELT SCHUTZ.....	7
5. VOR DEM ERSTEN GEBRAUCH DES GERÄTS.....	9
6. INSTALLATIONS- UND WARTUNGSANLEITUNG.....	10
7. ANZEIGE- UND BEDIENELEMENTE.....	18
8. WARTUNG UND REINIGUNG.....	22
9. FEHLERSUCHE.....	23

## Gaskochfelder

**1. APPEL AN DEN KÄUFER****Sehr geehrter Kunde!**

Vielen Dank für den Kauf unserer Produkte.

Bitte lesen Sie alle Anweisungen und Warnungen in diesem Handbuch sorgfältig durch. Die Bedienungsanleitung enthält wichtige Informationen zur sicheren Installation, zum Betrieb und zur Wartung des Geräts sowie Warnungen, die beim Betrieb des Geräts berücksichtigt werden müssen.

Wir empfehlen Ihnen, diese Anleitung an einem sicheren und leicht zugänglichen Ort aufzubewahren und bei Fragen darauf zurückzugreifen.

Der Hersteller haftet nicht für Schäden an Personen, Umwelt oder Eigentum, die mit einer unsachgemäßen Bedienung des Geräts verbunden sind.

**2. KINDER SICHERHEIT**

☞ Teile des Geräts, die der Berührung ausgesetzt sind, können während und nach dem Gebrauch eine hohe Temperatur haben. Daher sollte es Kindern zu diesem Zeitpunkt nicht gestattet sein, sich dem Gerät zu nähern.

☞ Stellen Sie keine Gegenstände auf das Gerät, die für Kinder zugänglich sein könnten.

☞ Verpackungsmaterialien können für Kinder gefährlich sein. Bewahren Sie Verpackungsmaterialien außerhalb der Reichweite von Kindern auf, oder entsorgen Sie diese Materialien gemäß den Anweisungen des Herstellers.

☞ Kinder unter 8 Jahren dürfen sich nur unter Aufsicht eines Erwachsenen in der Nähe des Geräts aufhalten.

☞ Kinder über 8 Jahren und Personen mit körperlichen oder geistigen Störungen oder Hörstörungen sowie Personen, die nicht über ausreichende Erfahrung und Kenntnisse verfügen, sollten in die Verwendung des Geräts und das Vorhandensein möglicher Gefahren im Zusammenhang mit seiner Verwendung eingewiesen werden.

☞ Lassen Sie nicht Kinder mit dem Gerät spielen.

☞ Kinder dürfen das Gerät nur unter Aufsicht eines Erwachsenen reinigen und warten.

### 3. GRUNDLEGENDE SICHERHEITANFORDERUNGEN TECHNIK

Dieses Gerät ist nur für den Hausgebrauch bestimmt. Der Hersteller haftet nicht für Schäden oder Verluste, die durch unsachgemäße Installation entstehen.

Trotz der Benutzerfreundlichkeit des Geräts empfehlen wir dringend, diese Anweisungen sorgfältig zu lesen. In diesem Fall können Sie maximale Effizienz beim Betrieb des Geräts sicherstellen und sich und andere vor möglichen Gefahren schützen.

Bitte beachten Sie die folgenden Warnhinweise, die es Ihnen ermöglichen, die Gefahren zu minimieren, die bei der Verwendung des Geräts auftreten können, einschließlich der Gefahr von Verletzungen durch Elektrizität und Umständen, die Personenschäden verursachen können.

➔ Das Gerät ist für eine Versorgungsspannung von 220–240 V ausgelegt.

➔  **WARNUNG:** Das Gerät und seine zugänglichen Teile werden während des Betriebs erwärmt.

➔ Berühren Sie nicht die Heizelemente.

➔  **WARNUNG:** Das Kochen mit Pflanzenöl oder Fett ohne angemessene Vorsichtsmaßnahmen kann gefährlich sein und in einigen Fällen sogar einen Brand verursachen.

➔ Im Brandfall darf das Feuer nicht mit Wasser gelöscht werden. Trennen Sie zuerst das Gerät von der Stromversorgung und schalten Sie die Gasversorgung aus. Decken Sie dann die Flamme beispielsweise mit einer Abdeckung oder einer Löschdecke ab.

➔  **WARNUNG:** Brandgefahr! Verwenden Sie das Kochfeld nicht zum Aufbewahren von Gegenständen oder Materialien.

➔ Teile des Geräts, die für Berührungen zugänglich sind, können während des Betriebs sehr heiß werden.

➔ Reinigen Sie das Kochfeld nicht mit Dampfwaschanlagen.

➔ Verwenden Sie das Gerät nicht in Fällen, in denen Sie Ihre Handlungen nicht vollständig kontrollieren können, z. B. in einem Zustand der Vergiftung oder unter dem Einfluss von Drogen.

➔ Das Gerät ist mit einem geerdeten Stecker ausgestattet, daher muss die Steckdose, an die es angeschlossen ist, ebenfalls geerdet werden.

➔ Stellen Sie sicher, dass das Stromkabel des Geräts außerhalb der beheizten Bereiche verläuft.

➔ Stellen Sie sicher, dass der verwendete Gasschlauch den gesetzlichen Vorschriften entspricht, nicht durch beheizte Bereiche führt und die Dichtheitsprüfung mit einer Seifenlösung durchläuft.

➔ Sichern Sie den Gasschlauch nach dem Anschließen an das Gerät mit einer Schlauchschelle. Überprüfen Sie mit Seifenwasser, ob Gas austritt.

➔ Bitte beachten Sie, dass Geräte, die mit Flüssiggas, bitte beachten Sie, dass Flüssiggasgeräte den gesetzlichen Vorschriften entsprechen und für einen Ausgangsdruck von 300 mm Hg (29,4 Millibar) ausgelegt sein müssen.

➔ Der Erdgasdruck beträgt 200 mm Hg (19,6 mbar). Wenden Sie sich an die

## Gaskochfelder

autorisierte Serviceabteilung, um das Gerät auf Erdoder Flüssiggas umzustellen.

➔  **Hinweis:** Bei Verwendung von Gasküchengeräten Wärme und Dampf werden in den Raum abgegeben. Sorgen Sie für eine effektive Belüftung der Küche. Blockieren Sie keine vorhandenen Lüftungsöffnungen und sorgen Sie nicht für eine Zwangsbelüftung (Abzugshaube, Abluftventilator).

**Hinweis:**

Brennerflammen können eingestellt werden.

### ALLGEMEINE VORSICHTSMASSNAHMEN

Da dieses Gerät für den Hausgebrauch bestimmt ist, ist seine Verwendung für kommerzielle oder industrielle Zwecke nicht gestattet. Eine unsachgemäße Verwendung des Geräts (z. B. zum Heizen des Raums) kann zu gefährlichen Situationen führen.

➔ Verlegen Sie den Gasschlauch und das Stromkabel nicht in der Nähe der erhitzten Teile des Geräts.

➔ Lagern Sie keine brennbaren, explosiven oder brennbaren Materialien in der Nähe des Geräts.

➔ Bewegen Sie das Gerät nicht, wenn es eingeschaltet oder nicht ausreichend abgekühlt ist.

➔ Wenn das Kochfeld nicht benutzt wird, stellen Sie alle Bedienknöpfe auf AUS und schließen Sie das Zufuhrventil.

➔ Lassen Sie ein Kochfeld nicht unbeaufsichtigt und überwachen Sie den Kochvorgang ständig.

➔ Ziehen Sie vor der Reinigung oder Wartung den Netzstecker aus der Steckdose.

➔ Ziehen Sie nicht am Kabel, wenn Sie den Stecker aus der Steckdose ziehen.

➔ Verwenden Sie kein Kochgeschirr, das übermäßige Wärme auf das Kochfeldglas überträgt.

➔ Stellen Sie das Kochgeschirr genau in die Mitte der Kochzone.

➔ Stellen Sie das Kochgeschirr vorsichtig auf das Kochfeld und lassen Sie es nicht fallen.

➔ Die Abbildungen in diesem Handbuch sind schematisch und entsprechen möglicherweise nicht genau dem Aussehen des von Ihnen gekauften Geräts. Die Merkmale, die auf dem Typenschild des Geräts oder in dessen Dokumentation angegeben sind, werden auf der Grundlage von Labortests gemäß den geltenden Normen ermittelt. Diese Daten können variieren abhängig von der Art der Nutzung und Umgebungsbedingungen.

➔ Es ist nicht geschlossene Dose und Gläser erwärmen gelassen. Dies kann zu erhöhtem Druck und einer Explosion führen.

➔ Stellen Sie keine explosiven oder brennbaren Substanzen in die Nähe des Geräts, da die Ränder des Geräts während des Gebrauchs heiß werden.

➔ Stellen Sie keine leeren Töpfe oder Behälter auf die Brenner, da dies die Glasoberfläche beschädigen kann.

➔ Stellen Sie keine Plastikoder Metallbehälter auf das Gerät, da die Oberfläche heiß sein kann.

## 4. UMWELT SCHUTZ

Dieses Gerät unterliegt der europäischen Richtlinie 2002/96 / EG über die Sammlung und das Recycling von Elektroware (WEEE). Vor der Entsorgung des Geräts müssen Maßnahmen getroffen werden, um schädliche Auswirkungen auf Mensch und Umwelt zu vermeiden. Andernfalls können gebrauchte Geräte als gefährliche Abfälle eingestuft werden. Das folgende Symbol weist darauf hin, dass das Gerät nicht mit dem Hausmüll entsorgt werden darf, sondern an einer dafür vorgesehenen Stelle entsorgt werden muss. Die Entsorgung des Gerätes muss mit örtlichen Umweltvorschriften entsprechend durchgeführt werden.

Nähere Informationen zur Entsorgung, Wiederverwendung und zum Recycling von Abfällen erhalten Sie von den zuständigen Organisationen.

**Entspricht den geltenden Bestimmungen der WEEE-Richtlinie.**



Das folgende Symbol weist darauf hin, dass das Gerät nicht mit dem Hausmüll entsorgt werden darf, sondern an einer dafür vorgesehenen Stelle entsorgt werden muss. Die Entsorgung des Gerätes

muss mit örtlichen Umweltvorschriften entsprechend durchgeführt werden. Nähere Informationen zur Entsorgung, Wiederverwendung und zum Recycling von Abfällen erhalten Sie von den zuständigen Organisationen.

➔ Bewahren Sie die Originalverpackung des Geräts auf.

➔ Transportieren Sie das Gerät in der Originalverpackung und beachten Sie die Anweisungen auf dem Gerät.

➔ Wenn die Originalverpackung fehlt, dann:

– Schützen Sie die Außenflächen des Geräts vor möglichen Stößen.

– Stellen Sie das Gerät während des Transports parallel zum Boden auf (die Oberseite des Geräts muss nach oben zeigen).

– Tragen Sie die Kochfeldgitter so, dass sie sich nicht berühren.

### Verpackung

Alle Verpackungsmaterialien sind recycelbar. Leisten Sie einen Beitrag zur Umwelt, indem Sie gebrauchte Verpackungen in Behälter für wiederverwertbare Materialien werfen.



**Gaskochfelder****Entsorgung von Gebrauchsgerten**

Gebrauchte Gerate dufen nicht im Hausmull entsorgt werden, da sie Komponenten enthalten konnen, die recycelt werden mussen. Daruber hinaus kann es umweltgefahrdende Stoffe enthalten, die einer Ubergabe an Sondermullsammlstellen bedurfen. Aus diesem Grund sollten Sie das Altgerat an einer Sammelstelle abgeben, deren Adresse Sie beim Vertreter des Herstellers / Lieferanten in Ihrer Stadt erhalten. Dadurch wird die ordnungsgemaBe Entsorgung von elektronischen Bauteilen sichergestellt.

Es ist notwendig, die Bedienungsanleitung aufzubewahren und im Falle eines Gerateverkaufs an den neuen Eigentumer weiterzuleiten.

Bevor Sie das Gerat entsorgen oder an einer Sammelstelle abgeben, mussen Sie MaBnahmen ergreifen, um schadliche Auswirkungen auf Mensch und Umwelt zu vermeiden. Andernfalls konnen gebrauchte Gerate als gefahrliche Abfalle eingestuft werden.





## 5. VOR DEM ERSTEN GEBRAUCH DES GERÄTS

➔ Vergewissern Sie sich vor dem Gebrauch des Geräts, dass es vollständig frei von Verpackungsmaterial ist.

➔ Stellen Sie beim Entnehmen des Kochfelds aus der Verpackung sicher, dass das Kochfeld und das Kabel intakt sind und keine Beschädigungen aufweisen, und überprüfen Sie die Unterseite des Geräts. Wenn Schäden festgestellt werden, wenden Sie sich an Ihren Händler.

➔ Alle Arbeiten mit Gasanlagen dürfen nur von qualifizierten Fachkräften mit entsprechenden Zulassungen durchgeführt werden.

➔ Während des Betriebs von Gaspaneelen werden Wärme und Dampf in den Raum abgegeben, in dem sie verwendet werden.

➔ Es ist notwendig, eine effektive Belüftung der Küche Einrichtungen zu gewährleisten. Blockieren Sie nicht die vorhandenen Belüftungsöffnungen oder installieren Sie Belüftungssystem (Abzugshaube).

➔ Stellen Sie die erforderliche Wartung der Gasausrüstung mit qualifiziertem Personal bereit, das lizenziert ist.

➔ Reinigen Sie die Gasbrenner regelmäßig.

➔ Informieren Sie sich über die Anzahl der örtlichen Gasversorger, die im Notfall angerufen werden können.

### Was tun, wenn Sie Gas riechen?

➔ Machen Sie kein Feuer. Rauchen Sie nicht.

➔ Schalten Sie keine Elektrogeräte ein. Verwenden Sie kein Festnetz oder Mobiltelefon.

➔ Schalten Sie alle Ventile aus, die in der Nähe von Gasgeräten und Messgeräten installiert sind.

➔ Öffnen Sie alle Türen und Fenster.

➔ Wenn der Geruch von Gas bleibt, verlassen Sie das Haus.

➔ Notwendig, um die Nachbarn zu warnen.

➔ Rufen Sie die Feuerwehr an. Verwenden Sie ein Telefon außerhalb des Hauses.

➔ Betreten Sie das Haus erst, wenn Sie darüber informiert sind, dass es sicher ist.



## 6. INSTALLATIONS- UND WARTUNGSANLEITUNG

### 6.1. SICHERE INSTALLATION

Die Installation sollte von Fachleuten eines autorisierten Service-Centers gemäß den Anforderungen der Anleitung durchgeführt werden.

Der Hersteller haftet nicht für Verluste oder Schäden, die durch unsachgemäßen Gebrauch des Geräts an Menschen, Tieren oder Gegenständen verursacht wurden.

### WARNUNGEN VOR DER INSTALLATION

 **ACHTUNG!** Vergewissern Sie sich vor Beginn der Installation, dass die Gasart und der Druck, für die das Gerät ausgelegt ist, den Eigenschaften des an das Haus angeschlossenen Gasverteilungsnetzes entsprechen. Wenden Sie sich an ein autorisiertes Service-Center, wenn eine Neueinstellung der Ausrüstung für die Arbeit mit einer anderen Gasart erforderlich ist.

➔ Vergewissern Sie sich nach dem Entnehmen des Geräts aus der Verpackung, dass es nicht beschädigt, deformiert oder frei von anderen Fehlern ist. Wenden Sie sich im Zweifelsfall an Ihren Lieferanten.

➔ Während der Installation muss das elektrische Kabel des Geräts von der Stromversorgung getrennt werden.

➔ Um die normale Funktion des eingebauten Kochfelds zu gewährleisten, müssen die Abmessungen des Lochs in der Arbeitsplatte, in der es installiert ist, und die für die Installation verwendeten Materialien die entsprechenden Eigen-

schaften aufweisen, insbesondere muss die Arbeitsplatte gegen hohe Temperaturen beständig sein.

**Befolgen Sie beim Einbau des Kochfelds in die Arbeitsplatte die folgenden Anweisungen:**

Um das Eindringen von Fremdkörpern und Flüssigkeiten zwischen Kochfeld und Arbeitsplatte zu vermeiden, legen Sie Klebeband um die Glaskeramik (mitgeliefert). In diesem Fall sollten sich die Enden des Bandes nicht überlappen.

Setzen Sie das Kochfeld in das Loch auf der Arbeitsplatte und zentrieren Sie es.

Befestigen Sie das Gerät mit der Installationsschablone und den Schrauben an der Arbeitsplatte.

Befolgen Sie beim Installieren des Kochfelds die folgenden Abbildungen.

### 6.2. INSTALLATION DES GERÄTS

Dieses Gerät sollte in einem gut belüfteten Bereich installiert werden, der den geltenden Vorschriften entspricht. Installationsspezialisten müssen die Anforderungen der Gesetze und Normen für das Verfahren zur Entfernung von Verbrennungsprodukten und zur Belüftung von Räumen berücksichtigen.

➔ Die Oberflächenmaterialien und Trennwände müssen Temperaturen von mindestens 100°C standhalten.

➔ Der Sicherheitsabstand zwischen Kochfeld und Wänden der Küchenzeile muss beachtet werden (Abb. 1).

➔ Die Maße der Bohrungen für das Kochfeld in der Arbeitsplatte müssen der Abbildung entsprechen (Abb. 1).

➔ Der Abstand zwischen der Unterseite des Kochfelds und der Trennwand muss mindestens 25 mm betragen (Abb. 2).

Abbildung 1

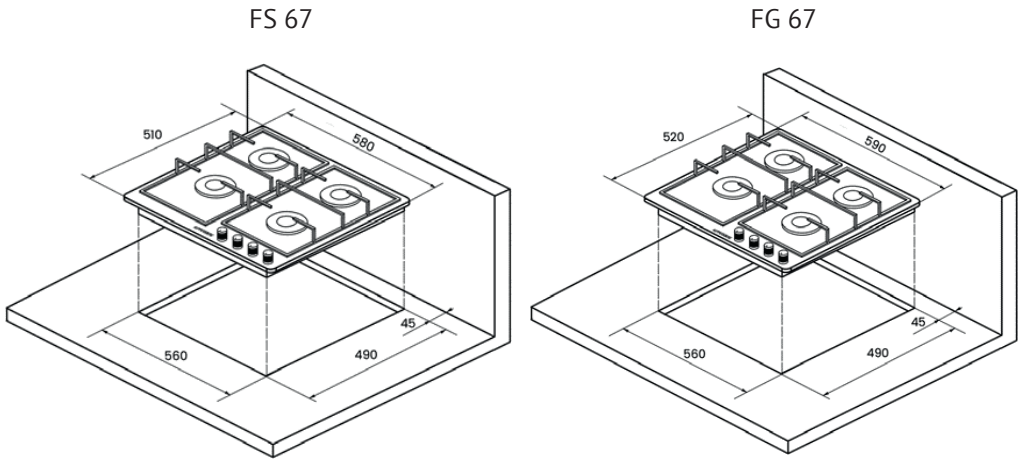

➔ Der Abstand zwischen der Oberseite des Kochfelds und anderen Geräten (z. B. einer Dunstabzugshaube) muss mindestens 700 mm betragen (Abb. 2).

➔ Wenn ein Kochfeld mit einer Breite von 60 cm auf einem Einbaubackofen ohne Kühlsystem installiert wird, empfiehlt es sich, eine 300 cm<sup>2</sup> große Lüftungsöffnung freizulassen, um die Luftzirkulation zu ermöglichen. Wird ein 75 oder 90 cm breites Kochfeld auf den Backofen gesetzt, muss dieser mit einem Kühlgebläse ausgestattet sein.



Abbildung 2

## Gaskochfelder

**Der Ausgang der Verbrennungsprodukte**

➔ Die zur Verbrennung benötigte Luft wird direkt aus dem Raum entnommen, die Verbrennungsprodukte gelangen ebenfalls in diesen Raum. Daher muss für einen sicheren Betrieb des Geräts eine ausreichende Belüftung gewährleistet sein. Die Abmessungen der Lüftungsöffnungen in Abhängigkeit vom Raumvolumen sind unten angegeben (siehe Tabelle 1).

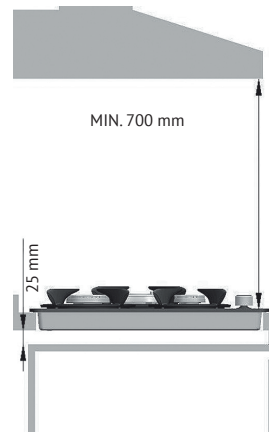
➔ Die Verbrennungsprodukte müssen über eine Dunstabzugshaube mit Kanalisation ins Freie abgeleitet werden.

➔ Wenn die Küche nicht mit einer Dunstabzugshaube ausgestattet ist, muss ein elektrisches Gebläse am Fenster oder an der Tür installiert werden, um einen Luftaustausch zu gewährleisten, der dem Volumen von 3-5 Küchen entspricht (Abb. 3).



Abbildung 3

1. Kochfeld
2. Dunstabzugshaube
3. Elektrischer Ventilator
4. Lüftungsschloch

VOLUMEN DES ZIMMERS (m <sup>3</sup> )	LÜFTUNGSLOCH (cm <sup>2</sup> )
Weniger als 5 m <sup>3</sup>	Mindestens 100 cm <sup>2</sup>
Von 5 bis 10 m <sup>3</sup>	Mindestens 50 cm <sup>2</sup>
Mehr als 10 m <sup>3</sup>	Nicht erforderlich
Kellergeschoss	Mindestens 65 cm <sup>2</sup>

Tabelle 1

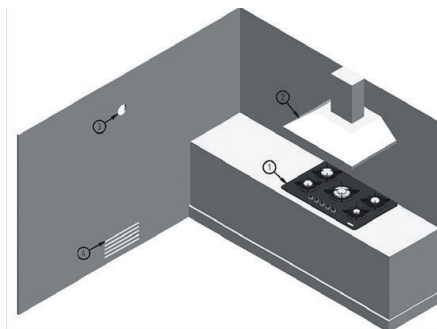
**Einbau des Kochfelds in die Arbeitsplatte**

➔ Um das Eindringen von Fremdkörpern und Flüssigkeiten zwischen Kochfeld und Arbeitsplatte um das Loch in der Arbeitsplatte herum zu vermeiden, muss eine Dichtung ohne Überlappung angebracht werden.

➔ Setzen Sie das Kochfeld in das Loch auf der Arbeitsplatte und zentrieren Sie es.

➔ Befestigen Sie das Gerät mit der Installationsschablone und den Schrauben an der Arbeitsplatte.



Abbildung 4



Abbildung 5

### 6.3. ELEKTRISCHER ANSCHLUSS

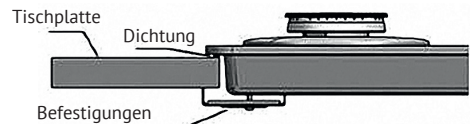
➔ Der elektrische Anschluss muss von hochqualifizierten Fachleuten durchgeführt werden, die über die entsprechenden Lizenzen verfügen.

➔ Das Stromkabel des Kochfeldes darf nicht durch beheizte Bereiche verlaufen.

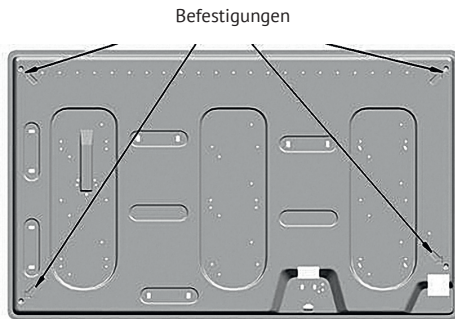
➔ Wenn das Stromkabel beschädigt ist, muss es durch ein spezielles Kabel ersetzt werden, das von einer spezialisierten Kabelfirma oder einem autorisierten Händler bezogen werden kann.

➔ Um Überhitzung und Brände zu vermeiden, dürfen beim elektrischen Anschluss des Geräts keine Adapter, Zwischenstecker und Schalter verwendet werden.

➔ Stecken Sie den Stecker des Stromkabels in eine geerdete Wandsteckdose. Bei unsachgemäßer Erdung lehnt der Hersteller jede Verantwortung für eventuell auftretende Ausfälle oder Fehlfunktionen ab.

➔ Das Stromnetz muss mit den Angaben auf dem Typenschild des Geräts übereinstimmen.

### 6.4. ANSCHLUSS AN DIE GASNETZ

Die folgenden Anweisungen richten sich an Personen mit ausreichenden Kenntnissen und Erfahrungen, die zur Installation der Geräte gemäß den geltenden Normen erforderlich sind.

Alle Reparaturen und Wartungen an Gasanlagen müssen nach einem Stromausfall durchgeführt werden.

Die Art des Gases, für das es vorgesehen ist, auf dem Typenschild des Kochfeldes angegeben ist. Der Anschluss an eine Gasleitung oder eine Gasflasche sollte nur erfolgen, nachdem überprüft wurde, ob die Art des verwendeten Gases geeignet ist.

Gebrauchte Rohre, Dichtungen oder Matrizen müssen den geltenden Normen entsprechen. Einige Länder benötigen eine konische Verbindung. In diesem Fall ist das konische Verbindungsteil mit dem Gerät verbunden.

Wenn das Gerät mit einem flexiblen Schlauch angeschlossen wird, darf die Schlauchlänge 120 cm nicht überschreiten.

Vor Beginn der Arbeiten zum Anschluss an die Gasleitung muss die Gasversorgung unterbrochen werden.

Der Anschluss muss so erfolgen, dass die Anschlussarmaturen und Rohre nicht mechanisch belastet werden. Stellen Sie sicher, dass die Rohre nicht verstopft sind oder scharfe Ecken berühren.

Der Gasschlauch darf nicht durch Heizstrecke verlaufen.

**HINWEIS.** Der Kochfeldgasschlauch sollte alle 4 bis 5 Jahre ausgetauscht werden, auch wenn er keine sichtbaren Schäden aufweist.

## Gaskochfelder

**HINWEIS.** Überprüfen Sie nach dem Anschließen mit einer Seifenlösung, ob Gas austritt. Verwenden Sie zu diesem Zweck keine Flamme.

Stellen Sie sicher, dass der Gasschlauch nicht zusätzlich mechanisch belastet wird.

**Die Reihenfolge der Installation der Komponenten beim Anschluss an das Gasnetz:**

1. Die Komponenten sind in der folgenden Reihenfolge: zylindrischer Stiftdapter, Dichtung, weiblicher Gasadapter, konische und zylindrische oder nur zylindrische Komponenten.

2. Ziehen Sie die Verbindungen mit einem Schraubenschlüssel fest, damit sich die Rohre in der richtigen Position befinden.

Verbinden Sie die Kupplung mit einem starren Kupferrohr oder einem flexiblen Stahlrohr mit der Hauptgasquelle.

3. Verbinden Sie die Kupplung mit einem starren Kupferrohr oder einem flexiblen Stahlrohr mit der Hauptgasquelle.

**! WARNUNG.** Die Endkontrolle der Rohre auf Undichtigkeiten erfolgt mit einer Seifenlösung, eine Flamme darf hierfür nicht verwendet werden.

### 6.5. PERSONALISIEREN DES KOCHFELDES ABHÄNGIG VON DER ART DES BENUTZTEN GASES

Die folgenden Anweisungen richten sich an Personen mit ausreichenden Kenntnissen und Erfahrungen, die zur Installation der Geräte gemäß den geltenden Normen erforderlich sind.

☞ Alle Reparaturen und Wartungen an Gasanlagen müssen nach einem Stromausfall durchgeführt werden.

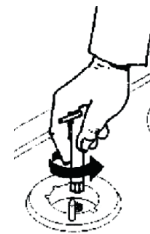
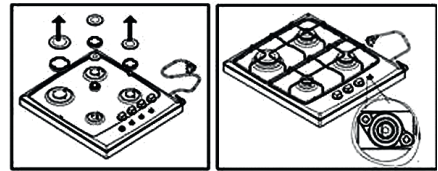

Um die Einstellungen des Gaskochfelds zu ändern, entfernen Sie die Brennerabdeckungen und die Gasteiler. Ersetzen Sie die Injektoren durch Befolgen des unten beschriebenen Verfahrens durch Injektoren mit einem geeigneten Durchmesser gemäß den Angaben in der Bedienungsanleitung. Verwenden Sie bei der Arbeit einen Schlitzschraubendreher. Entfernen Sie die Kochfeldknöpfe und Gummidichtungen, um auf die Ventileinstellschraube zuzugreifen. Um eine niedrige Flamme einzustellen, drehen Sie die Gaseinstellschraube am Ventil in die Position für den minimalen Gasdurchfluss. Diese Einstellung erfolgt nach dem Einstellen des Brenners, dem Zünden und dem Einstellen des Knopfes auf die minimale Position.

Die Einstellschraube für den Gasdurchfluss muss beim Wechsel zu Flüssiggas an-

gezogen oder beim Wechsel von Flüssiggas zu Erdgas gelöst werden.

Schließen Sie nach der Installation des Kochfelds die Neukonfiguration durch erneutes Anschließen der Gummidichtungen und Bedienelemente ab.

Diese Anweisungen sind für Fachleute autorisierten Service-Center. Die Installation des Geräts muss in Übereinstimmung mit den geltenden Vorschriften und in angemessener Weise erfolgen. Vor allen Arbeiten muss die Stromversorgung des Geräts unterbrochen werden.

Die Art des Gases, für das das Kochfeld ausgelegt ist, ist auf dem Typenschild angegeben.

## 6.6. ERSTE SCHRITTE

### BRENNERZÜNDUNG

Wenn das Kochfeld nicht mit einer eingebauten Zündvorrichtung ausgestattet ist und bei einem Stromausfall ein brennendes Streichholz oder Piezo über den Brenner gelegt wird, den Steuerknopf drücken und dann durch Drehen gegen den Uhrzeigersinn in die gewünschte Position drehen. Die Gasversorgung muss zwischen dem Maximal- und Minimalpegel eingestellt werden, nicht jedoch zwischen der Maximalposition und der Absperrposition.

Um den Brenner auszuschalten, drehen Sie den Steuerknopf im Uhrzeigersinn in die Position OFF.

### MIT ELEKTRISCHER ZÜNDUNG AUSGESTATTETE MODELLE (automatische Zündung)

Um einen der Brenner zu zünden, drücken Sie den Steuerknopf und stellen Sie

ihn auf die maximale Position. Drehen Sie nach dem Einschalten des Brenners den Steuerknopf, um die Flamme auf die gewünschte Intensität einzustellen.



Abbildung 6

- ➔ Um den normalen Betrieb des Kochfelds zu gewährleisten, müssen die Grills und die Brenner Teile in der richtigen Position installiert werden (Abb. 6).
- ➔ Stellen Sie sicher, dass die Brennerflamme blau ist und lautlos leuchtet. Wenn die Flamme gelb ist oder Geräusche macht, stellen Sie sicher, dass alle Brenner korrekt installiert sind. Wenn die Flamme nicht blau wird, wenden Sie sich an ein Servicecenter

## Gaskochfelder

	Modell	
	FS 67	FG 67
Anzahl der Brenner	4 Gasbrenner	4 Gasbrenner
Hilfs Brenner (1kW)	1 Stck.	1 Stck.
Semi-rapid Brenner (1,75 kW)	1 Stck.	1 Stck.
Schnellbrenner (3 kW)	1 Stck.	1 Stck.
Wokbrenner (4 kW)	1 Stck.	1 Stck.
Wokbrenner (2,5 kW)	-	-
Volle Kraft	9,75 KW	9,75 KW
Gasverbrauch G20, 20 mbar	929 L/H	929 L/H
Gasverbrauch G30, 30 mbar	709 L/H	709 L/H
Gaskategorie	II2H3+	II2H3+
Installationsklasse	3	3
Elektrische Parameter	220-240 V 50-60 Hz	220-240 V 50-60 Hz
Gasregelsystem	Ja	Ja
Stromkabel	Ja	Ja
Automatische Zündung	Ja	Ja
Abmessungen	580X510 mm	590 x 520 mm

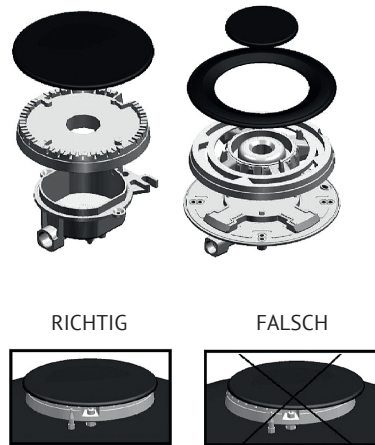

## 6.7. TECHNISCHE INFORMATIONEN ÜBER GASBRENNER

Hilfsbrenner (1kW)	Halbschnellbrenner (1,4 kW)	Halbschnellbrenner (1,75 kW)	Schnellbrenner (3 kW)	Wokbrenner (2,5 kW)	Wokbrenner (4 kW)
G 30, 30 mbar, verflüssigtes Erdölgas (0,50 mm)	G 30, 30 mbar, verflüssigtes Erdölgas (0,57 mm)	G 30, 30 mbar, verflüssigtes Erdölgas (0,65 mm)	G 30, 30 mbar, verflüssigtes Erdölgas (0,85 mm)	G 30, 30 mbar, verflüssigtes Erdölgas (0,82 mm)	G 30, 30 mbar, verflüssigtes Erdölgas (1,01 mm)
G20, 20 mbar, Erdgas (0,72 mm)	G20, 20 mbar, Erdgas (0,85 mm)	G20, 20 mbar, Erdgas (0,97 mm)	G20, 20 mbar, Erdgas (1,15 mm)	G20, 20 mbar, Erdgas (1,15 mm)	G20, 20 mbar, Erdgas (1,50 mm)

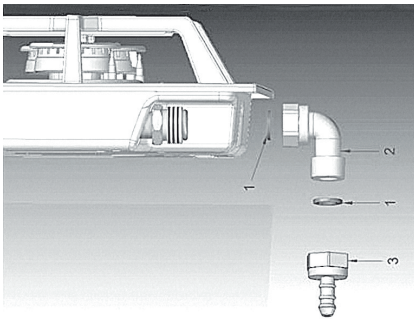

1. Nitrildichtung / Clingiric
2. Krümmung
3. Einlassschlauchleitung für Flüssiggas

Schließen Sie den Installationsvorgang ab, indem Sie die Dichtung in der Mitte des LPG-Schlauchs anbringen, wie oben gezeigt, wenn Sie von Erdgas auf LPG umstellen.

**7. ANZEIGE- UND BEDIENELEMENTE**

**7.1. BEDIENFELD**

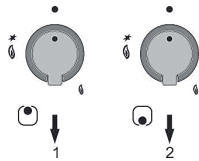

- 1. Hinteregasbrenner-Bedienknopf
- 2. Frontgasbrennerr-Bedienknopf

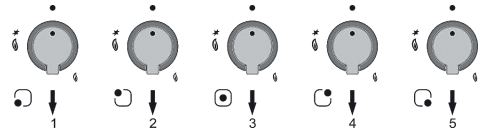

- 1. Frontgasbrennerr-Bedienknopf vorn links
- 2. Gasbrennerr-Bedienknopf vorn links hinten
- 3. Mittlerer Gasbrennerr-Bedienknopf
- 4. Gasbrennerr-Bedienknopf Hinten und rechts
- 5. Frontbrenner-Bedienknopf vorn rechts

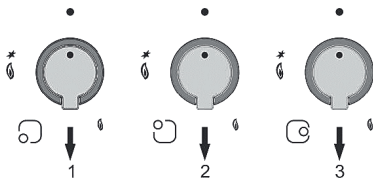

- 1. Frontgasbrennerr-Bedienknopf vorn links
- 2. Gasbrennerr-Bedienknopf vorn links hinten
- 3. Gasbrennerr-Bedienknopf vorn rechts

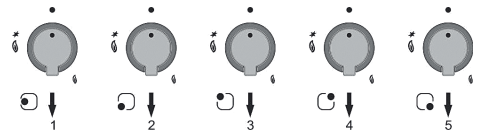

- 1. Gasbrennerr-Bedienknopf vorn links
- 2. Frontgasbrennerr-Bedienknopf in der Mitte
- 3. Gasbrennerr-Bedienknopf Hinten und Mitte
- 4. Gasbrennerr-Bedienknopf Hinten und rechts
- 5. Frontbrenner-Bedienknopf vorn rechts

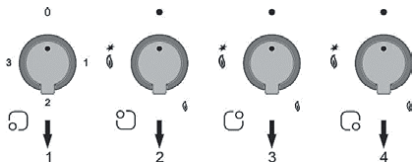

- 1. Frontgasbrennerr-Bedienknopf vorn links
- 2. Gasbrennerr-Bedienknopf vorn links hinten
- 3. Rechter hinterer elektrischer Brenner-Bedienknopf
- 4. Frontbrenner-Bedienknopf vorn rechts

**7.2. GRUNDLEGENDE BETRIEBSARTEN**

**7.2.1. FÜR GASBRENNER**

Einstellen der Leistungsstufe der Brenner Drehen Sie den Drehknopf nach links auf die maximale Stufe. Nach dem Drücken des Knopfes funktionieren alle Zündvorrichtungen und der Brenner

leuchtet auf. Lassen Sie den Griff einige Sekunden nach dem Zünden des Brenners los und drehen Sie ihn dann in die gewünschte Position zwischen der maximalen und der minimalen Stufe.

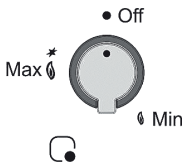

Wenn die Flamme nach dem Loslassen des Griffs erlischt, muss der oben beschriebene Vorgang wiederholt werden. Drücken Sie diesmal den Steuerknopf und halten Sie ihn etwa 10 Sekunden lang gedrückt.

#### **⚠️ WARNUNG**

Lassen Sie das Zündgerät nicht länger als 15 Sekunden eingeschaltet. Wenn der Brenner während dieser Zeit kein Feuer fängt oder die Flamme aus irgendeinem Grund erlischt, den Zündvorgang nach 1 Minute wiederholen.

#### **Brennerabschaltung**

Zum Löschen der Flamme den Kochknopf im Uhrzeigersinn drehen.

#### **„Gas-control“ System**

Alle Kochfelder auf dem Kochfeld sind mit einer Gasregelung für den Fall eines plötzlichen Löschens der Flamme (aufgrund des Eindringens von Wasser, Wind usw.) ausgestattet. Wenn die Flamme erlischt, während der Brenner geöffnet ist, unterbricht dieses Sicherheitssystem die Gaszufuhr zum gelöschten Brenner. Wenn der Brenner vom Sicherheitssystem aus-

geschaltet wurde, muss der Regler auf AUS gestellt und der Zündvorgang wiederholt werden.



#### **Brennerauswahl**

➔ Um ein effizientes Garen zu gewährleisten, müssen der Durchmesser der Pfanne (Pfanne) und die Leistung des Brenners einander entsprechen. Die Durchmesserwerte für jeden Brennertyp sind in der folgenden Tabelle aufgeführt.

➔ Wählen Sie den Durchmesser und das Volumen des Kochgeschirrs, das für die Verwendung mit der Kochplatte geeignet ist.

Typ von Brennern	Durchmesser der Töpfe (Bratpfannen)	
	Minimaler Durchmesser (cm)	Maximaler Durchmesser (cm)
Hilfsgasbrenner (A)	12	16
Halbschnelle Gasbrenner (SR)	14	20
Schnelle Gasbrenner (R)	18	24
Dreifacher Gasbrenner	22	26

## Gaskochfelder

**Empfehlungen für die Verwendung von Gittern**

Die Kochfeldgitter wurden so konstruiert, dass ihre sichere Verwendung gewährleistet ist. Stellen Sie sicher, dass die Gitter richtig positioniert sind und ihre Füße in einer stabilen Position sind.

➔ Verwenden Sie keine Töpfe mit verzogenem Boden. Sie können auf einem Rost instabil sein.

➔ Verwenden Sie Töpfe mit dem richtigen Durchmesser. Stellen Sie keine Pfannen mit kleinem Durchmesser auf große Brenner. Dies kann zu Gasüberschreitungen führen und den Wirkungsgrad des Kochfelds verringern.

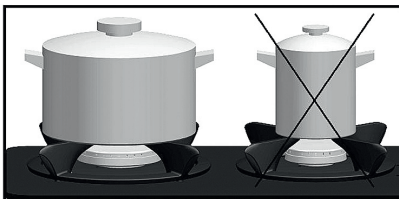

➔ Um einen übermäßigen Energieverbrauch zu vermeiden, kochen Sie nicht in Töpfen mit offenem oder halb geöffnetem Deckel.

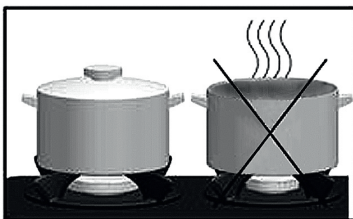

➔ Stellen Sie das Geschirr nicht direkt auf einen Brenner - nur auf einen Rost.

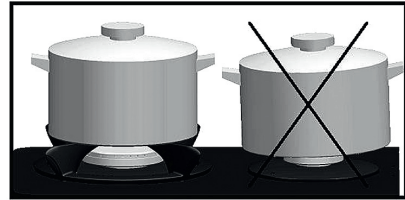

➔ Stellen Sie die Pfanne gleichmäßig auf dem Rost. Ungleichmäßig platziertes Geschirr kann umkippen. Stellen Sie keine breiten Pfannen so auf, dass sie über den Bedienelementen hängen. Dies kann die Regler beschädigen.

Stellen Sie die Töpfe mit sanften Bewegungen auf dem Rosten.



➔ Stellen Sie sicher, dass der Brenner keinen Stößen ausgesetzt ist. Stellen Sie keine schweren Gegenstände auf das Kochfeld.

➔ Erhitzen Sie keine leeren Pfannen. Dies kann zu einer Verformung ihres Bodens führen. Ein erhitzter Pfannenboden kann die Kochfeldoberfläche beschädigen.

➔ Vermeiden Sie, dass kalte Flüssigkeiten auf die heiße Glasoberfläche des Kochfelds gelangen.

➔ Stellen Sie keine scharfen Gegenstände auf das Kochfeld.

➔ Verwenden Sie keine Töpfe, deren Boden überschüssige Wärme abgibt.

➔ Versuchen Sie im Brandfall nicht, die Flamme mit Wasser zu löschen. Tren-

nen Sie das Kochfeld vom Stromnetz und verwenden Sie ein dickes Material, z. B. eine Löschdecke, um die Flamme abzudecken und zu löschen.

➔ Dieses Gerät kann nicht mit einem Timer oder einer Fernbedienung betrieben werden.

➔ Verwenden Sie Töpfe mit flachem Boden und Kochfeld. Dies ermöglicht die effizienteste Nutzung von Wärmeenergie.

➔ Die Verwendung von Töpfen mit konkavem Boden wird nicht empfohlen.

➔ Stellen Sie nur Töpfe mit trockenem Boden auf das Kochfeld. Stellen Sie keine Pfannendeckel auf das Kochfeld, insbesondere wenn sie nass sind.

➔ Wischen Sie das Kochfeld mit einem feuchten Tuch ab. Bei starker Verschmutzung wird empfohlen, das Produkt mit Wasser und Reinigungsmittel zu waschen und trocken zu wischen. Anschlie-

ßend Ölfett auftragen, um eine dünne Ölschicht zu erzeugen.

➔ Wischen Sie die Oberfläche des Kochfelds zum Auffrischen mit etwas Öl ab oder verwenden Sie zu diesem Zweck spezielle Pflegemittel.

➔ Es wird empfohlen, die maximale Leistungsstufe zu Beginn des Garvorgangs einzustellen. Anschließend sollten die Garzeit und die Leistungsstufe des Brenners entsprechend der Art und Menge der zu garenden Produkte ausgewählt werden.

#### **Warnungen**

➔ Lassen Sie das Gerät nicht unbeaufsichtigt, da die Brenner viel Wärme abgeben und Kinder das Gerät nicht benutzen dürfen.

➔ Beachten Sie, dass beim Kochen mit Pflanzenöl und Fetten Brandgefahr besteht.

➔ Stellen Sie keine brennbaren oder explosiven Substanzen in die Nähe des Kochfelds.

## 8. WARTUNG UND REINIGUNG

**Lesen Sie vor der Reinigung und Wartung die folgenden Anweisungen.**

- ➔ Entfernen Sie den Stecker aus der Steckdose.
- ➔ Wenn das Kochfeld heiß ist, warten Sie, bis es abgekühlt ist.
- ➔ Um die Lebensdauer der Glasbeschichtung und der Gitter zu verlängern, müssen diese in regelmäßigen Abständen mit speziellen Reinigungsmitteln gereinigt werden.
- ➔ Die Reinigung der Edelstahloberfläche erfolgt auf geeignete Weise. Nach Abschluss der Reinigung sollte diese mit einem weichen Tuch trocken gewischt werden.
- ➔ Zünden Sie das Gas nicht ohne installierte Brenner, um Schäden an der Zündanlage zu vermeiden.
- ➔ Installieren Sie die Brenner nach der Reinigung des Thermoelements und der Sicherheitsvorrichtung ordnungsgemäß.
- ➔ Waschen Sie die Oberseite der Kochplatten in festgelegten Intervallen mit Wasser und Reinigungsmittel und reinigen Sie die Gaskanäle mit einer Bürste. Seien Sie vorsichtig, alle Komponenten müssen an den richtigen Stellen installiert werden.
- ➔ Verwenden Sie zum Reinigen der Brenner keine Säuren, Verdüner, Benzol oder ähnliche Chemikalien.
- ➔ Um die Lebensdauer des Glaskochfelds und der Grills zu verlängern, reinigen Sie diese regelmäßig mit Spezialwerkzeugen.

➔ Mit geeigneten Reinigungsmitteln reinigen, um Flecken und Fett zu entfernen.

➔ Verwenden Sie keine aggressiven Reinigungs- und Reinigungsmittel sowie Fleckenentferner sowie Metallwaschlappen und -schwämme.

➔ Kontakt mit heißen Glasoberflächen oder heißen Brennern mit kalter Flüssigkeit vermeiden. Glas kann aufgrund von Temperaturänderungen reißen.

Reinigen Sie das Kochfeld nach jedem Gebrauch regelmäßig und warten Sie, bis es abgekühlt ist. So können Sie es so effizient wie möglich verwenden.

**Entfernen Sie während der Reinigung nicht die Knöpfe der Brennersteuerung.**

### **Emaillierte Teile**

Alle emaillierten Teile sollten nach Gebrauch mit Wasser und Seife und einem geeigneten Reinigungsmittel gewaschen werden. Trocknen Sie das Kochfeld anschließend gründlich ab.

### **Gitter**

Gitter dürfen in der Spülmaschine gewaschen werden.

### **Gasbrenner**

Zweiteilige Gasbrenner sollten mit Reinigungsmittel gereinigt werden.

Nach der Reinigung sollten die Brenner getrocknet und dann sorgfältig ausgetauscht werden.

Bei Modellen mit elektrischer Zündung muss die Elektrode immer sauber bleiben. Bei Modellen mit Sicherheitsven-

til muss das Ventil gereinigt werden, um einen sicheren Betrieb zu gewährleisten.

Nach Abschluss des Reinigungsvorgangs müssen die Brenner ausgetauscht werden.

Verwenden Sie die Zündanlage nicht ohne Brenner, wie Dies kann das System beschädigen.



## 9. FEHLERSUCHE

In einigen Fällen können die Störungen selbstständig behoben werden. Führen Sie die folgenden Prüfungen durch, bevor Sie sich an ein Servicecenter wenden.

Störung / Verletzung	MÖGLICHE URSACHE	FEHLERBECHBUNGSERFAHREN
Elektrische Komponenten funktionieren nicht	Die Sicherung ist möglicherweise durchgebrannt	Sicherungskasten prüfen
Kein Gas	Das Ventil ist möglicherweise blockiert. Gasleck aus der Röhre	Öffnen Sie die Ventile. Ersetzen Sie die Gasleitung
Die Zündung funktioniert nicht	Möglicherweise waren Teile der Zündanlage nass. Die Abdeckung des Brenners ist nicht richtig positioniert. Die Zündkerze ist verstopft	Teile der Zündanlage abtrocknen. Setzen Sie den Deckel richtig auf den Brenner. Reinigen Sie die Zündkerze
Ungleichmäßige Flamme	Möglicherweise waren Teile der Zündanlage nass. Die Abdeckung des Brenners ist nicht richtig positioniert. Die Trennöffnungen sind möglicherweise verstopft	Teile der Zündanlage abtrocknen. Setzen Sie den Deckel richtig auf den Brenner. Reinigen Sie den Teiler
Nach der ersten Zündung erlischt die Flamme	Möglicherweise wurde die Taste falsch gedrückt. Die Trennöffnungen sind möglicherweise verstopft	Halten Sie die Taste einige Sekunden lang gedrückt, nachdem die Flamme erschienen ist
Es riecht nach Gas	Möglicherweise tritt an der Verbindungsstelle der Gasleitung Gas aus	Überprüfen Sie den Gasleitungsanschluss

## Gaskochfelder

**Beachten Sie!**

Produktstörungen sind auch nicht:

Gasherde	Änderung der Struktur der Beschichtung von Gusseisengittern aufgrund unzureichender Pflege des Produkts
	Ändern der Struktur der Beschichtung auf den Diffusoren und Reflektoren von Gasbrennern
	Änderung der Flammenfarbe während des Produktbetriebs, die mit der Qualität des einströmenden Gases verbunden ist
	Pfeifen und andere Nebengeräusche, die mit dem Druck des von der Gasverteilungsleitung einströmenden Gases verbunden sind
	Verfärbung der Arbeitstischoberfläche am Boden des Brenners

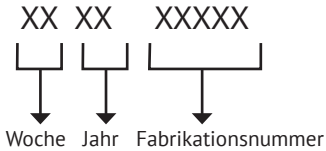

**SERIENNUMMER:****HERSTELLER:**

M&G HAUSGERATE GMBH  
Potsdamer Str. 92 10785 Berlin

**FABRIKEN-NIEDERLASSUNGEN DES HERSTELLERS:**

ESALBA METAL SANAYİ VE TİCARET A.Ş.,  
Industriegebiet 21. Straße NR. 8, Eskisehir, Türkei

**IMPORTEUR:**

GmbH «MG Rusland», 141400 Khimki, st. Butakovo, 4.

Der Hersteller behält sich das Recht vor, Änderungen an Design,  
Ausstattung von Geräten vorzunehmen.





## CONTENTS

1. APPEAL TO THE CUSTOMER .....	27
2. CHILDREN'S SAFETY .....	27
3. IMPORTANT SAFETY INSTRUCTION .....	28
4. ENVIRONMENTAL PROTECTION .....	30
5. BEFORE USING YOUR APPLIANCE FOR THE FIRST TIME .....	31
6. MAINTENANCE AND INSTALLATION MANUAL.....	32
7. CONTROLLER TYPES AND USE.....	40
8. MAINTENANCE AND CLEANING.....	43
9. TROUBLESHOOTING .....	44



## 1. APPEAL TO THE CUSTOMER

### **Our Valued Customer,**

Thank you for your purchase of our product.

Please read all instructions and warnings in this manual carefully. This manual includes the important information about safe installation, usage and maintenance and the required warnings for your utilization of your equipment.

Please keep this manual at a safe and easily accessible place to be used as future reference.

The Producer may not be held liable for the losses to human, environment or other materials arisen from the faulty use of the equipment.



## 2. CHILDREN'S SAFETY

➤ The exposed parts of the product shall be heated during and after the use; the children should be kept away.

➤ Do not place any object on the unit that the children may reach.

➤ Packaging materials may be dangerous for children. Keep the packaging materials in a place that the children may not reach or classify and recycle them as per the waste instructions.

➤ If constant supervision may not be provided the children under age 8 shall be kept away of the unit.

➤ This unit may be used by children over 8 years old and the persons with lack of physical, hearing or mental abilities or lack of experience and information, subject to guidance and supervision or utilization of the unit safely and recognition of the dangers.

➤ Children should not play with the unit.

➤ Cleaning and maintenance of the unit should not be conducted by the children without supervision.

## Gas hobs

### 3. IMPORTANT SAFETY INSTRUCTION

This device is produced for domestic use. Our firm is not liable for any losses or damages which may occur due to wrong or faulty installation.

Although this is a simple use product, we recommend you to read this manual carefully. In this sense, you may get best performance from your device and protect yourself and your surrounding from the possible dangers.

Please consider the following warnings in order to minimize the risks which may be experienced by you in utilization of the devices such as electric shock, circumstances which may cause losses/damages to people.

➤ Device is set to 220 -240 volt.

➤  **WARNING:** The equipment and its accessible parts are hot during use.

➤ Best care should be used to avoid contacting with the heating elements.

➤  **WARNING:** Cooking with vegetable oil or fat without required care may be dangerous and may cause fire.

➤ Do not attempt to extinguish any fire with water, the circuit of the equipment is closed and then the flame is covered with a cover or flame blanket.

➤  **WARNING:** Fire Danger: Do not store materials on cooking surface.

➤ The accessible parts may be hot during utilization.

➤ Do not ever clean your hob by using steam cleaners.

➤ Do not use the unit in circumstances affecting your judgment such as being drunk or drugged.

➤ Since your device has grounding plug your wall socket should also be grounding type.

➤ Use utmost care to prevent your device's electrical cable through hot areas.

➤ Use care that the gas hose will be regulations in law institute stamped, not be laid through hot areas, and it should be checked with soap bubble whether any gas leakage exists.

➤ Use clamp to tighten the gas hose after connecting it to the head of the hose. Control whether there is any gas leakage exists by using soap bubble.

➤ Note that the LPG hoods should have regulations in law institute stamp and 300 mmSS (29,4 mbar) of outlet pressure.

➤ Natural gas pressure is 200 mmSS (19,6 mbar). Please consult the authorized service for conversion to natural gas or LPG.

➤  **Note:** Usage of the gas baking products shall cause heat and steam formation at the places of existence. Be sure that your kitchen is ventilated well. Keep the natural ventilation outlets open or install a mechanical ventilation product (hood, aspirator).

#### **NOTE:**

Burners burning of setting can be done between large and between.

#### **GENERAL SAFETY WARNINGS**

➤ Since this unit was produced for domestic use, it is not suitable for commercial and industrial use. It is dangerous

and inappropriate to use it for any other purpose (e.g. heating a room).

➔ Do not allow laying of the gas hose and electric cord from the heated part of the unit.

➔ Keep any flaming, explosive and ignition materials from your device.

➔ Do not change the place of your device when working and/ or it is hot.

➔ When you do not use your hob, close the feeding valve after making all switches to "OFF" position.

➔ Do not let your hob in operation without supervision control it with frequently.

➔ Take out the plug from the wall socket during handling, cleaning or maintenance of the unit.

➔ Do not ever attempt to remove the cable from the wall socket by handling the cable.

➔ Do not use pans transferring the excessive heat to the glass.

➔ Place the pan right in the middle of the burner.

➔ Keep the pan on the hob carefully and avoid dropping it.

➔ The shapes in this guide are schematic and may not be exact match of your product. The values stated on the marking on the unit or other printed documents given with the unit are the values obtained at the laboratory pursuant to the applicable standards. Such values may be changed as per the usage and environment conditions of the unit.

➔ Do not heat the closed cans and glass jars. The pressure which may occur in such containers may cause explosion.

➔ Since the edges of the product will be hot do not place explosive or combustibles near the unit.

➔ Do not place the empty pans and containers on the operating hob eyes. The glass surface may be damaged.

➔ No plastic and aluminum container is allowed over the unit since it might be hot.

## 4. ENVIRONMENTAL PROTECTION

This device is subject to 2002/96/EC WEEE (Waste Electric and Electronic Equipment) as per the applicable directives of Europe. Before disposal of the device, you need to prevent negative results to human and environment. Otherwise it would be incompliant waste. This symbol indicates that the unit should not be disposed as domestic waste rather it should be returned to some electronic wastes collection center. The disposal of the product should be conducted as per the local environmental legislation. You may obtain detail information on disposal, reuse and recycling of the product.

**It is suitable with the applicable regulations of WEEE.**



This symbol indicates that the unit should not be disposed as domestic waste rather it should be returned to some electronic wastes collection center. The disposal of the product should be conducted as per the local environmental legislation. You may obtain detail information on disposal, reuse and recycling of the product.

➔ Keep the original packaging of the product.

➔ Carry the product in its original packaging, and abide the markings there-on.

➔ If the original packaging is not available;

– Take care for the impacts which may be applied on the outer surfaces of the product.

– Place/ hold the product in parallel to the ground during carrying (as the upper side will be up).

– Carry the pan holders not touching each other.

### Packaging

All packaging materials are recyclable. In order to contribute environmental protection place the packaging material wastes to the recycling bins.



### Disposal of the old equipments

The equipments being old and useless should not be thrown to a waste container directly. There may be some parts allowing re-use. Also there may be some environmentally dangerous materials requiring to be given to a collection center. Therefore you should take your unit to a collection center that you may learn from the manufacturer/ dealer in your city and insure that the electronic parts will be recycled.

It is important to keep the user's manual for it will be important in the event of change of the user of the device.

Before disposal or scraping of the device it is required to prevent harmful and negative effects on human and environment. Otherwise it would be incompliant waste.



## 5. BEFORE USING YOUR APPLIANCE FOR THE FIRST TIME

➤ Make sure that you remove all packaging materials before using the unit.

➤ When you remove the hob from the package make sure that hob and / or the cable is full and undamaged, and no impact was put at the bottom of the device, otherwise consult your seller.

➤ Any and all works on the gas equipments and systems should be conducted by the competent and authorized persons.

➤ Gas hobs cause heat and steam formation at the environments in which they are used.

➤ Make sure that your kitchen ventilated well. Keep the natural ventilation channels open or use ventilation product (hood).

➤ Have the required maintenance of the gas products by the competent and authorized persons.

➤ Clean the gas burners regularly.

➤ Request the telephone numbers from the local gas suppliers for emergency cases.

### Things to be done when gas smells

➤ Do not use flame. Do not smoke Do not operate the switch of any electrical device. Do not use fixed or mobile phone.

➤ Close all valves on the gas products and gas counters.

➤ Open the doors and windows.

➤ Go out of the house if you smell gas still.

➤ Warn the neighbors.

➤ Call the fire service. Use a phone outside the home.

➤ Do not enter the house until you will be notified that it is safe.

## 6. MAINTENANCE AND INSTALLATION MANUAL

### 6.1. SAFETY INSTALLATION

The installation should be conducted by an authorized service dealer as per the installation instructions. Our firm may not be held liable for any losses and damages to human, animals or objects due to any inappropriate use of the unit.

#### PRE-INSTALLATION WARNINGS

 **ATTENTION:** Before the installation check that the gas type and gas pressure stated under the product fit those of your home. Call the authorized service dealer for possible gas type changes in future.

➤ When the unit was taken off its packaging make sure that it is strong, not bent and has no fault at all. In the event of any doubt consult the dealer.

➤ Cut off the electric connection of the unit from the main switch during installation.

➤ In order that built in cook-tops will operate smoothly the measurements of the counter on which it will be mounted and the materials used for installation should be proper, and the counter should be resistant against heat.

**Read the following instructions to fix the hob on the counter:**

In order to prevent insertion of the foreign materials and liquids between the hob and the counter attach the adhesive band on the counter hole without

allowing any overlapping before the installation.

Place the hob on the counter hole to center the installation hole.

Secure the unit on the counter by using the installation sheet and screws. Please review the following figures carefully so that the hob will be installed properly.

### 6.2. INSTALLING THE APPLIANCE

This equipment should be mounted at the well ventilated places and as per the regulations in force. The installation personnel should consider the laws and norms applicable to the release of burning gases and ventilation.

➤ The materials used on the surface and the link partitions under the counter should be resistant against minimum 100°C.

➤ A safe distance should be left between the hob and the counter walls (Fig. 1).

➤ The hole to be provided for the hob on the counter should be as per the figure.(Fig.1)

➤ The distance between the hob sole and the partition should be at least 25 mm.(Fig.2)



Figure 1

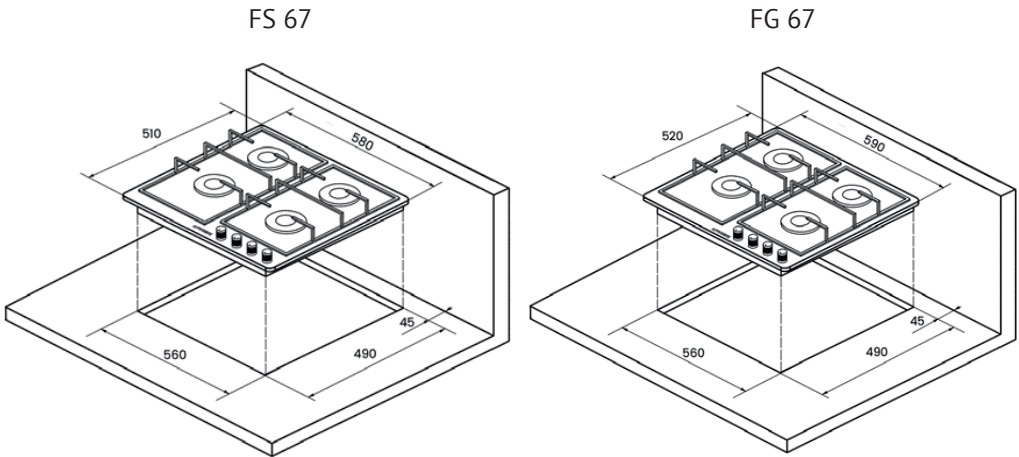

➔ The distance between the cook top and another device (e.g. kitchen hood) shall not be less than 700 mm (Figure 2).

➔ If 60 cm Hobs will be placed on a built-in oven without any cooling system, it is recommended to leave 300 cm<sup>2</sup> of ventilation hole in order to ensure air circulation. If 75 or 90 cm cook-top will be placed the oven has to have a cooling fan.

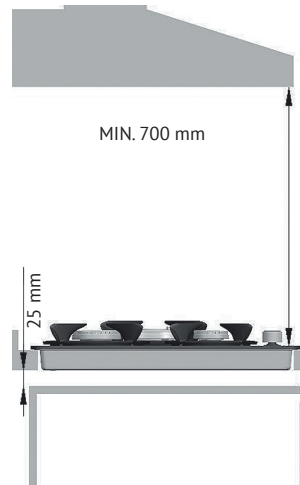

Figure 2.

Gas hobs

**Release of Burnt Gases**

➤ The air required for burning is taken to the environment of the hob and the burnt gas are released to the environment. Proper ventilation should be maintained for safe operation of the unit. The ventilation openings defined as per the volume of the environment are provided at the bale (Table 1).

➤ Burnt gases should be discharged outside by the hood with flume.

➤ If no kitchen hood is used, an electrical ventilator should be used having guaranteed capacity to discharge 3-5 times of the kitchen air to be installed at the wall or window of the building (Figure 3)

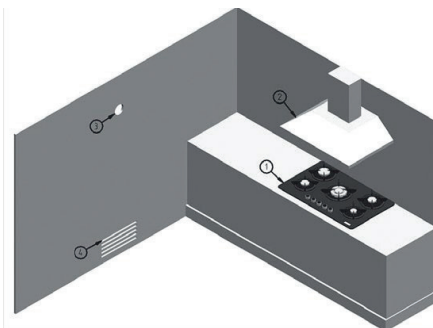

Figure 3.

1. Cooktop
2. Aspirator
3. Electrical ventilator
4. Ventilation Opening

VOLUME OF THE ROOM (m.)	VENTILATION OPENING (cm.)
Less than 5 m <sup>3</sup>	Minimum 100 cm <sup>2</sup>
Between 5m <sup>3</sup> and 10 m <sup>3</sup>	Minimum 50 cm <sup>2</sup>
Larger than 10 m <sup>3</sup>	Not required
Basement or Cellar	Minimum 65 cm <sup>2</sup>

Table 1

**Installation of the Hob on the Counter**

➤ In order to prevent insertion of the foreign materials and liquids between the hob and the counter attache the gasket on the counter hole without allowing any overlapping before the installation.

➤ Place the hob on the counter hole to center the installation hole.

➤ Secure the unit on the counter by using the installation sheet and screws. (Figure 1 and 5)

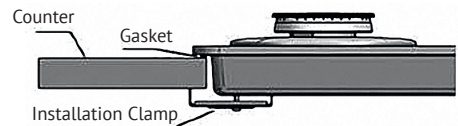

Figure 4.

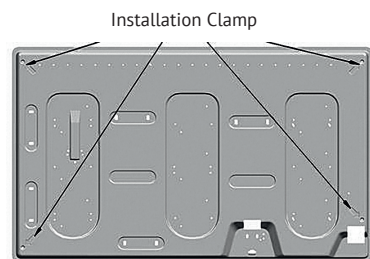

Figure 5.

### 6.3. ELECTRIC CONNECTION

➔ Electric connection should be conducted by a competent and authorized person.

➔ The electric cable of your hob should not be laid at hot regions.

➔ When the power cable is damaged this cable should be changed with a special cable to be supplied by a special cable agency or the authorized service dealer.

➔ No reducer, adapter, and switch should be used for electrical connection since it will cause excessive heat and fire.

➔ Plug the electric cable to a grounded wall socket. The manufacturer hereby declares that it will be released all liability in the event of any failure in this issue.

➔ The supply data of the electric network should be suitable with the data on the type label of the unit.

### 6.4. GAS CONNECTION

These instructions are prepared for specialist personnel having required competence, the installation of the equipment should be suitable as per the applicable standards.

All gas related works should be conducted when the electric connection was cut.

The value plate on the hob indicates the gas type intended to be used for use with the hob. Connection to the main gas course or gas type shall be realized after controlling the adjustment as per the gas type.

Use only piping, gaskets or stamp as per the applicable national standards.

In some countries where conic connections are obligatory, conic connection is provided. In such a case the conic connection part should be connected to the unit.

If the unit will be connected to a flexible hose, the length of the hose shall not exceed 120 cm.

Before starting works related to gas installation, please cut the gas supply.

Make the connection so that no pressure will be applied on the connection records and piping. Make sure that the pipe will not cause any clogging or contact with the sharp corners.

Note that the gas hose will not be laid through hot areas.

 **NOTE:** Replace the gas hose of your hob at 4 to 5 years even if it will be undamaged.

 **NOTE:** Check whether any gas leakage after the connection with soap and water. Do not ever use flame.

Make sure that no additional weight to be applied on the gas hose.

**And apply the following order for installation:**

1. In the order; male adaptor cylindrical, gasket, female gas adaptor, conical-cylindrical or cylindrical cylindrical components,

2. Tighten connection place with the keys so that the pipes will be in proper position,

3. Attach coupling to the main gas source by using hard copper pipe or flexible steel pipe.

 **WARNING: Final Check whether any leakage exists at the pipes with a solution with a soap, and do not ever use flame.**

## Gas hobs

**6.5. ADJUSTMENT OF HOB PER GAS TYPES**

These instructions are prepared for specialist personnel having required competence, the installation of the equipment should be suitable as per the applicable standards.

➔ All gas related works should be conducted when the electric connection was cut.

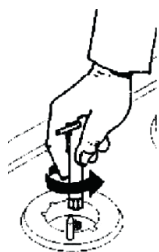
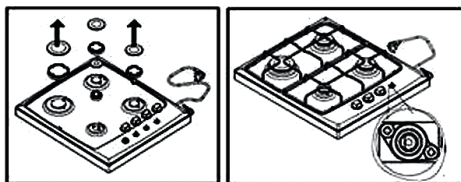

In order to convert the hob, remove the burner plates and flame circles thereon. Replace the injectors as per the followings, and change them with the injectors with suitable diameters defined in the user's manual. Conduct the works with a plain tip screwdriver at a position to see valve setting screw by removing the switches of the hob and rubber seals. In order to set the low flame level, turn the gas setting screw on the valve to have minimum gas setting flow. Do this setting after installing the burner component of the burner, burn-

ing the burner and bringing the switch setting to minimum.

Flow setting screw should be tightened in LPG conversions as it should be released for conversion from LPG to natural gas.

After realization of the hob, complete the conversion transaction by connecting the rubber seals and switched in the same order.

These instructions should be used by an authorized service. The products should be installed as per the regulations in force and in proper manner. Before conducting any transaction the electrical connections of the hob should be cut by no means.

The type label on the hob indicates the gas type planned to be used with the unit.

**6.6. STARTING THE APPLIANCE****FIRING OF BURNER**

If your hob does not have built in lighter or during black out place the naked flame over the burner and push the switch to bring it to the desired position with counter-clockwise movement. Gas adjustment should be between maximum and minimum levels, it should not be realized between maximum and off positions. To close the burner turn the switch clockwise till to reach "off" position.

**MODELS EQUIPPED WITH LIGHTER SWITCH (Automatic ignition)**

In order to burn one of the burners, press the switch down and bring the switch to maximum position. When it burns, flame is adjusted to the desired intensity with the switch.

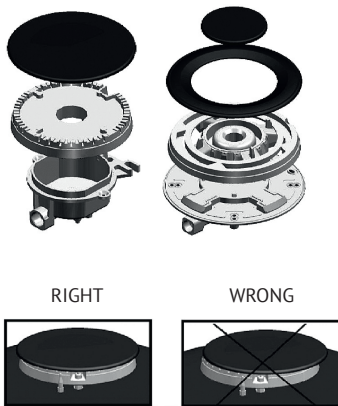

Figure 6.

➤ In order that the hob will operate properly the grills and burner components should be properly positioned. (Figure 6)

➤ Make sure that the flame of your burner is in blue color and work quietly. If the burner will burn in yellow color or work with voice make sure that all burners fit properly. If the flame color does not change to blue color then apply the authorized service.

## Gas hobs

	MODELS	
	FS 67	FG 67
Number of Burner	4 Gas Burners	4 Gas Burners
Auxiliary Burner (1 kW)	1 Unit(s)	1 Unit(s)
Semi-rapid Burner (1,75 kW)	1 Unit(s)	1 Unit(s)
Rapid Burner (3 kW)	1 Unit(s)	1 Unit(s)
Wok Burner (4kW)	1 Unit(s)	1 Unit(s)
Total Power	9,75 kW	9,75 kW
Gas Consumption G20- 20mbar	929 l/h	929 l/h
Gas Consumption G30- 30mbar	709 g/h	709 g/h
Gas Category	II2H3+	II2H3+
Installation Class	3	3
Electric Supply	220-240 V 50-60 Hz	220-240 V 50-60 Hz
Flame Failure Safety Device	Yes	Yes
Supply Cable	Yes	Yes
Automatic Ignition	Yes	Yes
Product Measurement	580X510 mm	590x520 mm

## 6.7. TECHNICAL INFORMATION ON GAS BURNERS

A Burner (1kW)	SR Burner (1,4 kW)	SR Burner (1,75 kW)	R Burner (3 kW)	Wok Burner (2,5 kW)	Wok Burner (4 kW)
G 30-30 mbar LPG (0,50 mm)	G 30-30 mbar LPG (0,57 mm)	G 30-30 mbar LPG (0,65 mm)	G 30-30 mbar LPG (0,85 mm)	G 30-30 mbar LPG (0,82 mm)	G 30-30 mbar LPG (1,01 mm)
G20-20 mbar NG (0,72 mm)	G20-20 mbar NG (0,85 mm)	G20-20 mbar NG (0,97 mm)	G20-20 mbar NG (1,15 mm)	G20 - 20 mbar NG (1,15 mm)	G20 - 20 mbar NG (1,50 mm)

 **Note:** The burner positions on the burner table are indicated on the burner plate.

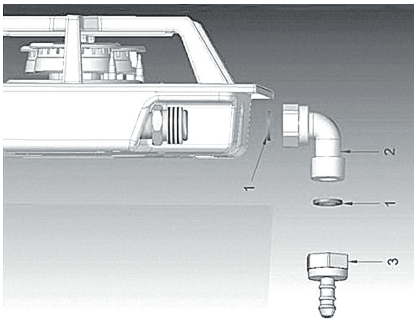

1. Nitril/Clingiric Gasket
2. Elbow
3. LPG Hose Entrance

Complete the installation by using gasket in the middle for the LPG hose entrance indicated on the above figure during the natural gas LPG conversion.

## Gas hobs

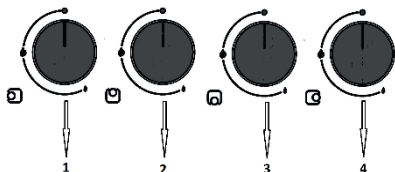
**! 7. CONTROLLER TYPES AND USE****7.1. CONTROL PANEL**

1. Left burner control switch
2. Rear burner control switch
3. Front burner control switch
4. Right burner control switch

**7.2. BASIC SETTINGS****7.2.1. FOR GAS BURNERS**

Operation of the burners and power levels Turn the control switch left-wise until reaching to maximum level. When you press the control switch all burning igniters will have flame to burn. Release the switch in few seconds after burning of the burner, and bring the control switch to the desired flame position between the maximum and minimum levels.

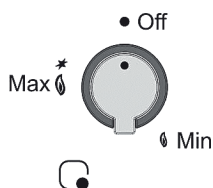

If the flame is gone when you release the switch You should repeat the above process. But this time press the switch and hold for about 10 seconds.

**! WARNING:** Do not use burning system more than 15 seconds. If the burner

will not be burned within such time or if the flame will be cut for any reason whatsoever, repeat burning process after waiting for 1 minute.

**Closing the burners**

Turn the control switch right-wise to close the hob.

**Flame Failure Device (FFD)**

All burners on your hob are equipped with Flame Failure Device system against flame extinguishing risk (water flow, wind etc.) When the flame was gone while the burner switch is open such system will prevent cutting of the gas supplied to the burner. If the burning of the burner will be cut due to safety, repeat the burning operation by switching the burner switch to off position.

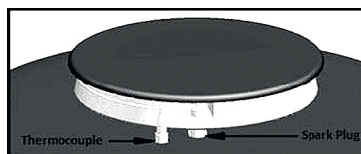
**Using Right Burner**

➔ The pan diameter and the burner power should match in order to efficiently use it. The diameters proper for each burner are given in the table.

➔ Select the proper pan diameter and volume in order to define the proper burner.



Burners	Pan Diameter	
	The Smallest Diameter (cm)	The Largest Diameter (cm)
Auxiliary Burner (A)	12	16
Semi Rapid Burner (SR)	14	20
Rapid Burner (R)	18	24
Triple Burner	22	26

### Usage of grills and recommendations

The pan grills on the hob are designed for safe use of the hob. Please make sure that the grills are placed properly and lastic legs fit well.

☞ Do not use pans with the deformed soles which may cause instability on the grills.

☞ Use pans with proper diameters. Do not use smaller pans in the diameter of the burner. When small pans are used it may cause overflowing and reduced the efficiency of the hob.

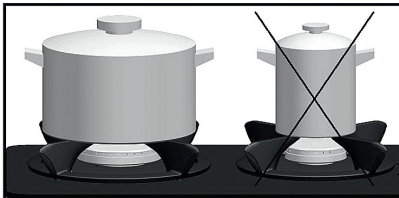

☞ Do not cook with pans without lid or semi closed pans to avoid energy loss.

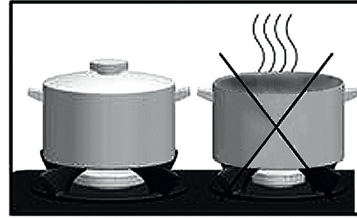

☞ Do not place the containers directly on the burner covers use grill always.

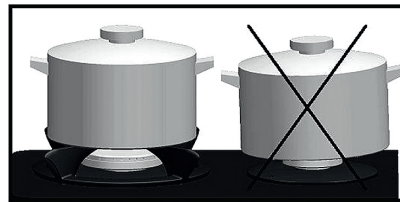

☞ Place the cooking pan on the burner evenly. The containers placed on the burner inappropriately may be tipped. Do not place the large containers at the side of the switch switches may be damaged. Do not place the pans on the grills hardy.

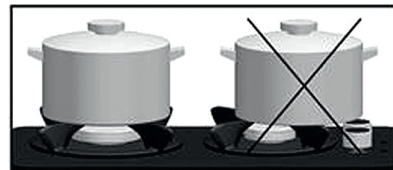

☞ Pay attention that the burner place will not have any impact. And do no place heavy objects on the tray.

☞ Do not heat the pans as empty. The pan sole may be deformed. The heat on the sole may damage the burner table surface.

## Gas hobs

- ➔ The cold liquids should not be thrown on the glass surface or burners when the surface is hot.
  - ➔ Do not place sharp objects on the hob.
  - ➔ Do not use pans transferring the excessive heat to the bottom surface directly.
  - ➔ In the event of any fire do not attempt to extinguish the flames with water. Close the electric circuit of the hob and use a material to cut the flame like flame blanket.
  - ➔ This device should not be operated with a timer or a remote control.
  - ➔ Use flat sole pans on the hob. In this manner, thermal energy shall be used to the maximum.
  - ➔ It is recommended not to use concave pans.
  - ➔ Use dry sole pans on the burner. Do not place the cover of the pan and especially the wet ones on the burner.
  - ➔ Use a wet cloth to wipe the hob. However, if it becomes dirty, use water with detergent to insure drying, apply lubrication oil over it for formation of thin oil substrate.
  - ➔ If the surface of the plates worn a few drops of oil or maintenance products available in the market may be used.
  - ➔ It is recommended to set maximum level at the beginning of cooking process and to use intervals and burning levels as per the characteristic and quantity of the foods to be cooked.
-  **Warning**
- ➔ Do not leave the equipment unattended since the heat of burners is very high, and make sure that it will not be operated by children.
  - ➔ Pay attention for combustion risk in the event of cooking with vegetable oil and fats.
  - ➔ Do not approach the hob with combustible and explosives.

## 8. MAINTENANCE AND CLEANING

**Please comply with the following rules before cleaning and maintenance.**

➔ Close the unit for safety purposes. If your device is set to natural gas setting close the valve. For LPG hobs close hood.

➔ Take out the plug of your unit from wall socket.

➔ If the hob is hot wait until it will be cooled.

➔ In order that you use the glass hob and grills for longer periods you need to clean them with appropriate cleaning agents at certain intervals.

➔ Cleaning on stainless surfaces should be conducted in accordance with the steel surfaces, and the surface should be dried preferably with a soft leather part.

➔ In order to avoid any damage to the burning system do not use burning system when the burners are not installed.

➔ After the thermo-coupled cleaning providing plug and safety system, clean it to place burners in suitable manner.

➔ Wash the upper burning heads at certain intervals with water and clean and dry the gas channels with brush. Pay attention to install the burning heads on their places.

➔ When you clean the burner do not use acid, thinner, benzene or similar chemical.

➔ You need to clean your glass hob and its grills with suitable cleaning agents in order to use it for longer period.

➔ It should be cleaned with suitable cleaners for stains and oil.

➔ Harsh cleaning agents, stain removers and detergents, wire wool and sponge should not be used.

➔ No cold liquid should be poured on the glass surface or the burners when they are hot. The glass may crack due to thermal shock.

Clean the hob regularly after waiting for cooling after each use in order to keep your hob at the best manner.

**Do not take out the control switches in any manner during cleaning.**

### Enamel Parts

All enamel parts are used by using water with soap and suitable detergents. The hob should be dried thoroughly after the process.

### Pan Supports

Grills may be washed in the dishwasher.

### Burner

The burners consisting of two parts may be leaned by using detergent.

The burners should be dried after cleaning process and placed their places delicately.

In the electronic ignition models, the electrode should be left cleaned all the time.

In the safety valve models, the valve should be cleaned for failsafe operation. After completion of the process, the burners should be placed in their placement to their places.

The burning system should not be used when burners are not in their places to avoid damage to electronic ignition system.

Gas hobs

 **9. TROUBLESHOOTING**

Faults may be solved easily sometimes. Before calling the technical service, read the following chart.

FAULT	POSSIBLE REASON	SOLUTION
Electrical parts do not work	Fuse may have been blown	Check the fuse box in home
Gas does not appear	Valve may be off. Gas in tube may ran out	Turn on the valves. Change the gas tube
Lighter does not work	Burner parts may be wet. Burner cover may not be fitted correctly. Ignition plug may be stained	Dry the burner parts. Fit the burner cover correctly. Clean the ignition plug
Flame does not spread equally	Burner parts may be wet. Burner cover may not be fitted correctly. Burner lines may be blocked	Dry the burner parts. Fit the burner cover correctly. Clean the burner lines
Flame dies down at first ignition	The button may not be pushed correctly. Burner lines may be blocked	Hold down the button for a few seconds after flames appear
Gas smell	There may be a gas leak in the gas tube connector	Check the gas tube connector

**Please note!**

The following shall not be considered as defects of the Product

Gas cooktops	Changes in the structure of the coating of cast iron cooking grids, due to improper care of the product
	Changes in the structure of the coating of flame tamers and reflectors of gas burners
	Changes in flame color when using the product, which is related to the quality of incoming gas
	Whistling and other inappropriate sounds related to the pressure of gas incoming from the gas distribution line
	Discoloration of desktop surface at the base of the burner

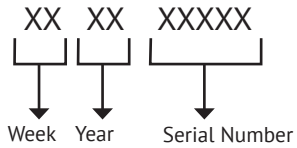
**SERIAL NUMBER:****MANUFACTURERS:**

M&G HAUSGERATE GMBH  
Potsdamer Str. 92 10785 Berlin

**FACTORIES-BRANCHES OF THE MANUFACTURER:**

ESALBA METAL SANAYİ VE TİCARET A.Ş.,  
ORGANİZE SANAYİ BÖLGESİ 21. CADDE NO:8, ESKİŞEHİR, TURKEY

**IMPORTER:**

LLC «MG Rusland», 141400, Moscow region, Khimki, Butakovo, 4.

The manufacturer reserves the right to make any changes to design,  
outside appearance and scope of supply of appliance.





## СОДЕРЖАНИЕ

1. ОБРАЩЕНИЕ К ПОКУПАТЕЛЯМ .....	47
2. ОБЕСПЕЧЕНИЕ БЕЗОПАСНОСТИ ДЕТЕЙ .....	47
3. ОСНОВНЫЕ ТРЕБОВАНИЯ БЕЗОПАСНОСТИ .....	48
4. ЗАЩИТА ОКРУЖАЮЩЕЙ СРЕДЫ .....	50
5. ПЕРЕД ПЕРВЫМ ИСПОЛЬЗОВАНИЕМ ПРИБОРА.....	52
6. ИНСТРУКЦИЯ ПО УСТАНОВКЕ И ТЕХНИЧЕСКОМУ ОБСЛУЖИВАНИЮ.....	53
7. ЭЛЕМЕНТЫ ИНДИКАЦИИ И УПРАВЛЕНИЯ.....	61
8. ОБСЛУЖИВАНИЕ И ЧИСТКА.....	65
9. ПОИСК И УСТРАНЕНИЕ НЕИСПРАВНОСТЕЙ.....	66
УСЛОВИЯ ГАРАНТИЙНОГО ОБСЛУЖИВАНИЯ.....	71



## 1. ОБРАЩЕНИЕ К ПОКУПАТЕЛЯМ

### Уважаемый покупатель!

Благодарим Вас за приобретение нашей продукции.

Пожалуйста, внимательно изучите все указания и предупреждения, приведенные в данной инструкции. Руководство пользователя содержит важную информацию по безопасной установке, эксплуатации и обслуживанию прибора, а также предупреждения, которые необходимо учитывать при его эксплуатации.

Рекомендуем хранить данную инструкцию в безопасном и легкодоступном месте и обращаться к ней по мере возникновения вопросов.

Производитель не несет ответственности за ущерб, нанесенный людям, окружающей среде или имуществу и связанный с неправильной эксплуатацией оборудования.



## 2. ОБЕСПЕЧЕНИЕ БЕЗОПАСНОСТИ ДЕТЕЙ

➤ Открытые для прикосновения части прибора могут иметь высокую температуру во время и по окончании его использования, поэтому в это время не следует разрешать детям подходить близко к прибору.

➤ Не кладите на прибор какие-либо предметы, которые могут оказаться доступны детям.

➤ Упаковочные материалы могут представлять опасность для детей. Храните упаковочные материалы в недоступных для детей местах, либо утилизируйте эти материалы в соответствии с инструкцией компании-изготовителя.

➤ Дети в возрасте до 8 лет могут находиться рядом с прибором только под присмотром взрослых.

➤ Дети в возрасте от 8 лет и люди с физическими или психическими нарушениями, или нарушениями слуха, а также не имеющие достаточного опыта и знаний, должны быть проинструктированы о том, как пользоваться прибором, и наличии возможных опасностей, связанных с его использованием.

➤ Не разрешайте детям играть с прибором.

➤ Дети могут выполнять чистку и обслуживание прибора только под присмотром взрослых.

### 3. ОСНОВНЫЕ ТРЕБОВАНИЯ БЕЗОПАСНОСТИ

Данный прибор предназначен для бытового использования. Компания-изготовитель не несет ответственности за любой ущерб или убытки, понесенные вследствие неправильной или ненадлежащей установки.

Несмотря на простоту использования прибора, мы настоятельно рекомендуем вам внимательно изучить настоящую инструкцию. В таком случае вы сможете обеспечить максимальную эффективность при работе прибора и защитить себя и окружающих от возможных опасностей.

Пожалуйста, обратите внимание на приведенные ниже предупреждения, что позволит вам свести к минимуму опасности, которые могут возникнуть в процессе использования прибора, в том числе опасность электротравм и возникновения обстоятельств, которые могут причинить ущерб людям.

➤ Прибор рассчитан на напряжение питания 220–240 В.

➤  **ПРЕДУПРЕЖДЕНИЕ:** Прибор и его части, доступные для прикосновения, нагреваются в процессе работы.

➤ Не прикасайтесь к нагревательным элементам.

➤  **ПРЕДУПРЕЖДЕНИЕ:** Приготовление пищи с использованием растительного масла или жира без соблюдения должной предосторожности может быть опасно и в некоторых случаях даже приводить к пожару.

➤ В случае возникновения возгорания не допускается сбивать огонь с помощью воды. Сначала отключите

прибор от сети питания и перекройте подачу газа, а затем накройте пламя, например, крышкой или противопожарным одеялом.

➤  **ПРЕДУПРЕЖДЕНИЕ:** Опасность пожара! Не используйте варочную панель для хранения каких-либо предметов или материалов.

➤ Доступные для прикосновения части прибора в процессе его работы могут сильно нагреваться.

➤ Не допускается чистить варочную панель с помощью паровых моечных установок.

➤ Не используйте прибор в тех случаях, когда вы не можете в полной мере контролировать свои действия, например, в состоянии алкогольного опьянения или под воздействием лекарственных препаратов.

➤ Прибор оснащен вилкой с заземлением, поэтому розетка, к которой он подключается, также должна быть заземлена.

➤ Тщательно следите за тем, чтобы электрический кабель прибора проходил вне нагреваемых участков.

➤ Следите за тем, чтобы используемый газовый шланг соответствовал нормативным требованиям, не проходил через нагреваемые участки, а также проходил проверки с помощью мыльного раствора на предмет утечек.

➤ После подсоединения к прибору закрепите газовый шланг хомутом. Используя мыльный раствор, убедитесь в отсутствии утечек.



⇒ Обратите внимание на то, что приборы, работающие на сжиженном нефтяном газе, должны соответствовать законодательно установленным нормам и быть рассчитаны на давление на выходе 300 мм вод. ст. (29,4 мбар).

⇒ Давление природного газа составляет 200 мм вод.ст. (19,6 мбар). Для переналадки прибора на работу на природном или сжиженном нефтяном газе обращайтесь в официальную сервисную службу.

⇒  **Примечание.** При использовании газового кухонного оборудования в помещении выделяется тепло и пар. Обеспечьте эффективную вентиляцию кухни. Не перекрывайте имеющиеся вентиляционные отверстия или организуйте принудительную вентиляцию (вытяжку, вытяжной вентилятор).

⇒  **Примечание:**

Величина пламени конфорок может регулироваться.

## ОБЩИЕ МЕРЫ ПРЕДОСТОРОЖНОСТИ

Поскольку данный прибор предназначен для бытового использования, применение его в коммерческих или промышленных целях не допускается. Применение прибора не в соответствии с назначением (например, для обогрева помещения) может приводить к возникновению опасных ситуаций.

⇒ Не допускайте прокладки газового шланга и электрического кабеля рядом с нагреваемыми частями прибора.

⇒ Не храните рядом с прибором легковоспламеняющиеся, взрывоопасные и горючие материалы.

⇒ Не перемещайте прибор, если он включен или еще недостаточно остыл.

⇒ Если варочная панель не используется, переведите все ручки-регуляторы в положение ВЫКЛ и закройте подающий клапан.

⇒ Не оставляйте работающую варочную панель без присмотра и постоянно контролируйте процесс приготовления пищи.

⇒ Перед перемещением, выполнением чистки или обслуживания прибора обязательно извлекайте вилку из розетки.

⇒ При извлечении вилки из розетки не допускается тянуть за кабель.

⇒ Не используйте посуду, передающую стеклу варочной панели чрезмерное количество тепла.

⇒ Размещайте посуду точно по центру конфорки.

⇒ Ставьте посуду на варочную панель аккуратно, не допускайте падения.

⇒ Рисунки, приведенные в настоящей инструкции, являются схематическими и могут не соответствовать в точности внешнему виду приобретенного вами прибора. Характеристики, указанные на заводской табличке прибора или в документации к нему, определены на основании лабораторных испытаний в соответствии с действующими стандартами. Приведенные данные могут изменяться в зависимости от типа использования и условий внешней среды.

⇒ Не допускается нагревать закрытые консервные и стеклянные банки.

## Газовые варочные поверхности

Это может привести к повышению давления внутри них и взрыву.

➔ Поскольку края прибора нагреваются в процессе работы, не помещайте рядом с ним взрывоопасные или горючие вещества.

➔ Не ставьте пустые кастрюли и контейнеры на включенные конфорки — это может привести к повреждению стеклянной поверхности.

➔ Не допускается ставить на прибор пластмассовые и металлические контейнеры, так как поверхность может быть горячей.



#### 4. ЗАЩИТА ОКРУЖАЮЩЕЙ СРЕДЫ

Данный прибор подпадает под действие Европейской директивы 2002/96/ЕС, регламентирующей порядок сбора и переработки отходов электрического и электронного оборудования (WEEE). Перед утилизацией прибора необходимо принять меры по предотвращению вредного воздействия на человека и окружающую среду. В противном случае отработавшее срок службы оборудование может быть отнесено к категории опасных отходов. Приведенный ниже символ обозначает, что прибор не следует выбрасывать вместе с бытовыми отходами, и его необходимо сдать в специализированный пункт приема электронных отходов. Утилизация прибора должна быть проведена в соответствии с требованиями местного природоохранного законодательства.

Более подробную информацию об утилизации, повторном использовании и переработке отходов вы можете получить, обратившись в соответствующие организации.

**Соответствует применимым положениям Директивы WEEE.**



Этот символ обозначает, что прибор не следует выбрасывать вместе с быто-

выми отходами и его необходимо сдать в специализированный пункт приема электронных отходов. Утилизация прибора должна быть проведена в соответствии с требованиями местного природоохранного законодательства. Более подробную информацию об утилизации, повторном использовании и переработке отходов вы можете получить, обратившись в соответствующие организации.

➔ Сохраните оригинальную упаковку прибора.

➔ Перевозите прибор в оригинальной упаковке, соблюдая нанесенные на нее указания.

➔ Если оригинальная упаковка отсутствует:

– Защитите внешние поверхности прибора от возможного нанесения ударов.

– Во время перевозки размещайте / держите прибор параллельно полу (верхняя часть прибора должна быть направлена вверх).

– Переносите решетки варочной панели так, чтобы они не соприкасались друг с другом.

### Упаковка

Все упаковочные материалы подлежат переработке. Вносите свой вклад в защиту окружающей среды, выбрасывая использованную упаковку в контейнеры для перерабатываемых материалов.



### Утилизация отработавшего срок службы оборудования

Оборудование, отслужившее свой срок, не следует выбрасывать в контейнеры для бытовых отходов, поскольку в нем могут содержаться компоненты, подлежащие вторичной переработке. Кроме того, в нем могут быть материалы, которые представляют опасность для окружающей среды и, следовательно, требуют передачи в специальные пункты сбора отходов. Поэтому вам следует доставить отслуживший срок службы прибор в такой пункт сбора, адрес которого можно узнать у представителя компании-изготовителя/поставщика в вашем городе. Это позволит обеспечить правильную утилизацию электронных компонентов.

Необходимо сохранить инструкцию по эксплуатации и передавать ее новому владельцу в случае продажи оборудования.

Перед утилизацией прибора или сдачей его в пункт сбора необходимо принять меры по предотвращению вредного воздействия на человека и окружающую среду. В противном случае отработавшее срок службы оборудование может быть отнесено к категории опасных отходов.



## 5. ПЕРЕД ПЕРВЫМ ИСПОЛЬЗОВАНИЕМ ПРИБОРА

➔ Перед использованием прибора убедитесь в том, что он полностью освобожден от упаковочного материала.

➔ При извлечении варочной панели из упаковки убедитесь в целостности панели и кабеля и отсутствии повреждений, также осмотрите нижнюю поверхность прибора. При обнаружении каких-либо повреждений обратитесь к продавцу оборудования.

➔ Все работы с газовым оборудованием и системами должны осуществляться квалифицированными специалистами, имеющими соответствующие лицензии.

➔ В процессе работы газовых панелей в помещении, в котором они используются, выделяется тепло и пар.

➔ Необходимо обеспечить эффективную вентиляцию кухонного помещения. Не перекрывайте имеющиеся вентиляционные отверстия или установите систему принудительной вентиляции (вытяжку).

➔ Обеспечьте необходимое обслуживание газового оборудования квали-

фицированными специалистами, имеющими соответствующие лицензии.

➔ Регулярно очищайте газовые конфорки.

➔ Узнайте телефоны местных аварийных служб, по которым можно позвонить в случае возникновения аварийной ситуации.

### Что делать, если вы почувствовали запах газа?

➔ Не разжигайте огонь. Не курите.

➔ Не включайте электрические приборы. Не используйте стационарный или мобильный телефон.

➔ Перекройте все вентили, установленные рядом с газовым оборудованием и счетчиками.

➔ Откройте двери и окна.

➔ Если запах газа сохраняется, выйдите из дома.

➔ Предупредите соседей.

➔ Позвоните в противопожарную службу. Используйте для этого телефон вне дома.

➔ Не входите в дом, пока вам не сообщат о том, что это безопасно.



## 6. ИНСТРУКЦИЯ ПО УСТАНОВКЕ И ТЕХНИЧЕСКОМУ ОБСЛУЖИВАНИЮ

### 6.1. БЕЗОПАСНОСТЬ УСТАНОВКИ

Установка должна выполняться специалистами официального сервисного центра в соответствии с требованиями инструкции.

Производитель не несет ответственности за любые убытки или ущерб, нанесенные людям, животным или имуществу вследствие ненадлежащего использования прибора.

### ПРЕДУПРЕЖДЕНИЯ – ПЕРЕД НАЧАЛОМ УСТАНОВКИ



**ВНИМАНИЕ!** Перед началом установки убедитесь в том, что тип газа и давление, на которые рассчитан прибор, соответствуют характеристикам подведенной к дому газораспределительной сети. Если необходимо выполнить переналадку оборудования на работу с другим типом газа, обратитесь в официальный сервисный центр.

➔ После извлечения прибора из упаковки убедитесь в том, что он не поврежден, не деформирован и не имеет каких-либо других дефектов. В случае возникновения каких-либо сомнений проконсультируйтесь с поставщиком.

➔ Во время установки электрический кабель прибора должен быть отсоединен от электросети.

➔ Для обеспечения нормальной работы встроенной варочной панели размеры отверстия в столешнице, в которую она устанавливается, и материалы, используемые для установки, должны

иметь соответствующие характеристики, в частности, столешница должна быть стойкой к воздействию тепла.

➔ При установке варочной панели в столешницу следуйте приведенным ниже указаниям:

➔ Во избежание попадания инородных материалов и жидкостей между варочной панелью и столешницей проложите по периметру стеклокерамики клейкую ленту (идет в комплекте). При этом концы ленты не должны накладываться друг на друга.

➔ Поместите варочную панель в отверстие столешницы и выровняйте по центру.

➔ Закрепите прибор в столешнице с помощью установочного шаблона и винтов.

**При установке варочной панели руководствуйтесь приведенными далее рисунками.**

Во избежание попадания инородных материалов и жидкостей между варочной панелью и столешницей проложите по периметру стеклокерамики клейкую ленту (идет в комплекте). При этом концы ленты не должны накладываться друг на друга.

Поместите варочную панель в отверстие столешницы и выровняйте по центру.

Закрепите прибор в столешнице с помощью установочного шаблона и винтов.

## Газовые варочные поверхности

При установке варочной панели руководствуйтесь приведенными далее рисунками.

**6.2. УСТАНОВКА ПРИБОРА**

Данный прибор следует устанавливать в эффективно вентилируемом помещении с соблюдением требований действующих норм. Специалисты, осуществляющие монтаж, должны учитывать требования законодательства и стандартов, регламентирующих порядок отвода продуктов сгорания и вентиляцию помещений.

➤ Материалы поверхности и перегородки под столешницей должны выдерживать температуру не менее 100°C.

➤ Необходимо учитывать безопасное расстояние между варочной панелью и стенками кухонного гарнитура (Рис. 1).

➤ Размеры вырезаемого в столешнице отверстия под варочную панель должны соответствовать рисунку (Рис. 1).

➤ Расстояние между нижней частью варочной панели и перегородкой должно составлять не менее 25 мм (Рис. 2).

Рисунок 1

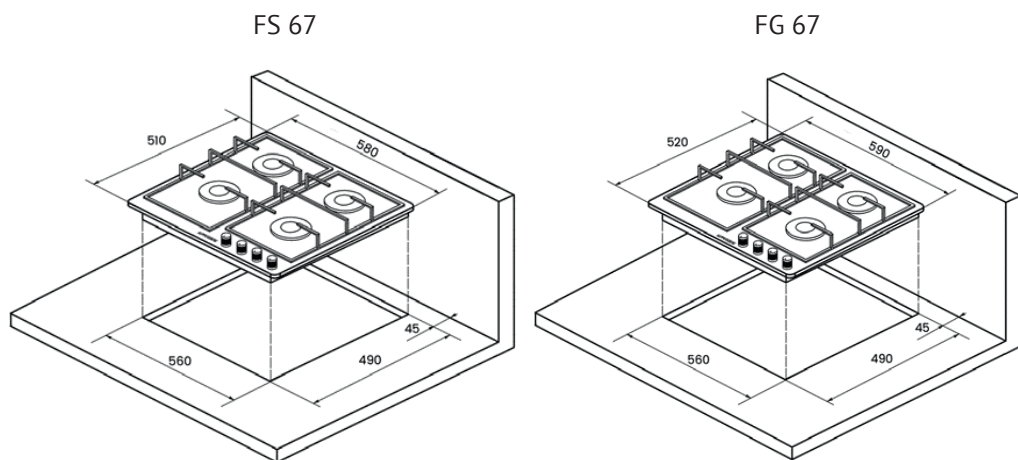

➤ Расстояние между верхней частью варочной панели и другими приборами (например, кухонной вытяжкой) должно составлять не менее 700 мм (Рис. 2).

➤ Если варочная панель шириной 60 см устанавливается сверху встроенного духового шкафа без системы

охлаждения, рекомендуется оставлять вентиляционное отверстие площадью 300 см<sup>2</sup> для обеспечения циркуляции воздуха. Если сверху духового шкафа ставится варочная панель шириной 75 или 90 см, духовой шкаф должен быть оснащен охлаждающим вентилятором.



Рисунок 2

**Отвод продуктов сгорания**

➔ Воздух, необходимый для горения, забирается непосредственно из помещения, продукты сгорания поступают также в это помещение. Поэтому для безопасной эксплуатации устройства необходимо обеспечить соответствующую вентиляцию. Размеры вентиляционных отверстий в зависимости от объема помещений указаны ниже (см. Таблицу 1).

➔ Продукты сгорания должны выводиться наружу через вытяжку с воздуховодом.

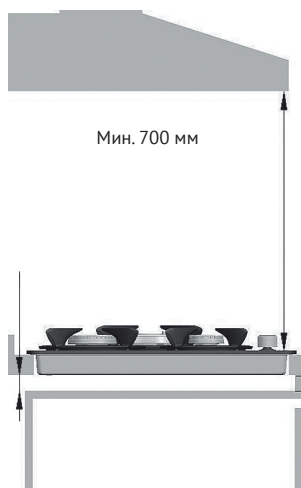
➔ Если кухня не оборудована вытяжкой, то на окне или двери должен быть установлен электрический вентилятор, обеспечивающий воздухообмен в размере, равном 3–5 объемам кухни (Рис. 3).



Рисунок 3

1. Варочная панель
2. Вытяжка
3. Электрический вентилятор
4. Вентиляционное отверстие

ОБЪЕМ ПОМЕЩЕНИЯ (м3)	ВЕНТИЛЯЦИОННОЕ ОТВЕРСТИЕ (см2)
Менее 5 м3	Минимум 100 см2
От 5 до 10 м3	Минимум 50 см2
Более 10 м3	Не требуется
Полуподвальное помещение или подвал	Минимум 65 см2

Таблица 1

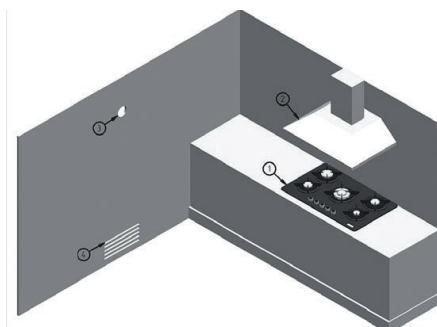
**Установка варочной панели в столешницу**

➔ Во избежание попадания инородных материалов и жидкостей между варочной панелью и столешницей по периметру отверстия столешницы необходимо проложить уплотнение без нахлеста.

➔ Поместите варочную панель в отверстие столешницы и выровняйте по центру.

## Газовые варочные поверхности

➔ Закрепите прибор в столешнице с помощью установочного шаблона и винтов.



Рисунок 4



Рисунок 5

### 6.3. ЭЛЕКТРИЧЕСКОЕ ПОДКЛЮЧЕНИЕ

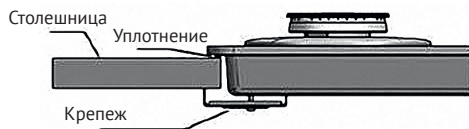
➔ Электрическое подключение должно выполняться квалифицированными специалистами, имеющими соответствующие лицензии.

➔ Электрический кабель варочной панели не должен проходить через нагреваемые участки.

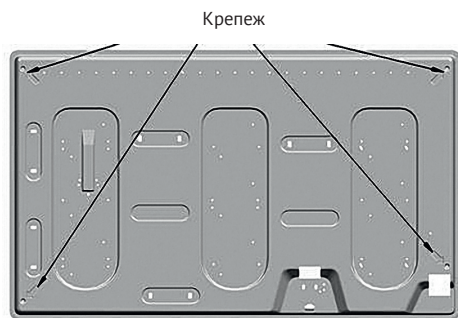
➔ Если силовой кабель поврежден, его необходимо заменить специальным кабелем, полученным в специализированной организации или у официального дилера.

➔ Во избежание перегрева и возгорания не используйте при электрическом подключении прибора переходники, адаптеры и выключатели.

➔ Вставьте вилку электрического кабеля в заземленную настенную розетку. В случае неправильного заземления компания-изготовитель снимает с себя всю ответственность за любые отказы и неисправности, которые могут возникнуть при этом.

➔ Параметры электросети должны соответствовать данным, указанным на заводской табличке прибора.

### 6.4. ПОДКЛЮЧЕНИЕ К ГАЗОВОЙ СЕТИ

Приведенные ниже указания предназначены для специалистов, обладающих достаточными знаниями и опытом, которые необходимы для установки оборудования в соответствии с применимыми стандартами.

Все работы по ремонту и обслуживанию газового оборудования должны выполняться после отключения электропитания.

На заводской табличке варочной панели указан тип газа, на работу с которым она рассчитана. Подключение к газовой магистрали или газовому баллону должно выполняться только после проверки соответствия используемого типа газа.

Используемые трубы, прокладки или штампы должны соответствовать действующим стандартам. В некоторых странах требуется наличие конического соединения. В таком случае к прибору



подсоединяется коническая соединительная часть.

Если прибор подсоединяется с помощью гибкого шланга, длина шланга не должна превышать 120 см.

Перед началом работ по подключению к газовой линии необходимо перекрыть подачу газа.

Подсоединение должно быть выполнено таким образом, чтобы к соединительным фитингам и трубам не была приложена механическая нагрузка. Убедитесь в том, что трубы не засорены и не контактируют с острыми углами.

Газовый шланг не должен проходить через нагреваемые участки.

**ПРИМЕЧАНИЕ.** Газовый шланг варочной панели следует заменять каждые 4–5 лет, даже если у него нет видимых повреждений.

**ПРИМЕЧАНИЕ.** После подключения проверьте с помощью мыльного раствора, нет ли утечек. Не используйте для этой цели пламя.

Убедитесь в том, что к газовому шлангу не приложена дополнительная механическая нагрузка.

**Порядок установки компонентов при подключении к газовой линии:**

1. Компоненты идут в следующем порядке: цилиндрический штырьковый адаптер, прокладка, гнездовой газовый адаптер, конические и цилиндрические или только цилиндрические компоненты.

2. Затяните соединения с помощью ключа так, чтобы трубы находились в правильном положении.

3. Подсоедините муфту к главному источнику газа с использованием жесткой медной трубы или гибкой стальной трубы.

**⚠ ПРЕДУПРЕЖДЕНИЕ.** Окончательная проверка труб на отсутствие утечек осуществляется с помощью мыльного раствора, не допускается использовать для этой цели пламя.

### 6.5. НАСТРОЙКА ВАРОЧНОЙ ПАНЕЛИ В ЗАВИСИМОСТИ ОТ ТИПА ИСПОЛЬЗУЕМОГО ГАЗА

Приведенные ниже указания предназначены для специалистов, обладающих достаточными знаниями и опытом, которые необходимы для установки оборудования в соответствии с применимыми стандартами.

➡ Все работы по ремонту и обслуживанию газового оборудования должны выполняться после отключения электропитания.

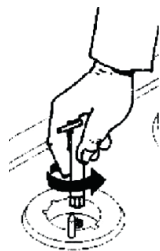
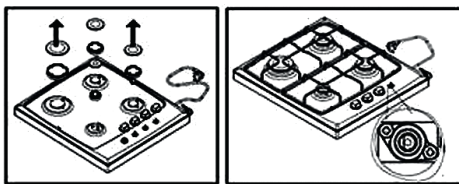

## Газовые варочные поверхности

Чтобы перенастроить газовую варочную панель, снимите крышки конфорок и рассекатели. Замените инжекторы, выполнив описанную ниже последовательность действий, на инжекторы подходящего диаметра согласно данным, приведенным в руководстве пользователя. При выполнении работ используйте отвертку с плоским наконечником, для доступа к регулировочному винту клапана необходимо снять ручки регуляторов варочной панели и резиновые прокладки. Чтобы установить низкий уровень пламени, поверните винт регулировки газа на клапане в положение минимального расхода газа. Эта настройка выполняется после установки конфорки, поджига ее и поворота ручки регулятора в минимальное положение.

Винт регулировки расхода газа необходимо затянуть при переходе на сжиженный нефтяной газ или, напротив, ослабить при переходе со сжиженного нефтяного газа на природный газ.

После установки варочной панели завершите перенастройку, подсоединив резиновые уплотнения и регуляторы в нужном порядке.

Данные указания предназначены для специалистов официального сервисного центра. Установка прибора должна осуществляться в соответствии с действующими правилами и в надлежащем порядке. Перед выполнением любых работ электропитание прибора должно быть отключено.

Тип газа, на который рассчитана варочная панель, указывается на ее заводской табличке.

## 6.6. НАЧАЛО РАБОТЫ С ПРИБОРОМ

### ПОДЖИГ КОНФОРКИ

Если варочная панель не оснащена встроенным устройством для поджига, а также в случае отключения электропитания поместите над конфоркой зажженную спичку, нажмите на ручку регулятора, затем переведите ее в нужное положение, вращая против часовой стрелки. Настройка подачи газа должна быть произведена между максимальным и минимальным уровнями, но не между максимальной позицией и позицией отключения.

Чтобы отключить конфорку, поверните ручку регулятора по часовой стрелке в положение ОТКЛ.

### МОДЕЛИ, ОСНАЩЕННЫЕ ЭЛЕКТРОПОДЖИГОМ (автоматический поджиг)

Чтобы зажечь одну из конфорок, нажмите ручку регулятора и переведите ее в максимальное положение. После того как конфорка загорится, поворачивая ручку регулятора, отрегулируйте пламя до нужной интенсивности.



Рисунок 6

## Газовые варочные поверхности

➔ Для обеспечения нормальной работы варочной панели, решетки и части конфорок должны быть установлены в правильном положении (Рис. 6).

➔ Убедитесь в том, что пламя конфорок имеет синий цвет и горит бес-

шумно. Если пламя имеет желтый цвет или издает шум, убедитесь в том, что все конфорки установлены правильно. Если и после этого пламя не изменит цвет на синий, обратитесь в сервисный центр.

	МОДЕЛИ	
	FS 67	FG 67
Количество конфорок	4 газовые конфорки	4 газовые конфорки
Вспомогательная конфорка (1 кВт)	1 шт.	1 шт.
Полубыстрая конфорка (1,75 кВт)	1 шт.	1 шт.
Быстрая конфорка (3 кВт)	1 шт.	1 шт.
Конфорка для вока (4 кВт)	1 шт.	1 шт.
Конфорка для вока (2,5 кВт)	-	-
Полная мощность	9,75 кВт	9,75 кВт
Расход газа G20, 20 мбар	929 л/ч	929 л/ч
Расход газа G30, 30 мбар	709 г/ч	709 г/ч
Категория газа	II2H3+	II2H3+
Класс установки	3	3
Параметры электропитания	220–240 В 50–60 Гц	220–240 В 50–60 Гц
Система «газ-контроль»	да	да
Кабель питания	да	да
Автоматический поджиг	да	да
Габариты прибора	580X510 мм	590x520 мм

## 6.7. ТЕХНИЧЕСКИЕ СВЕДЕНИЯ О ГАЗОВЫХ КОНФОРКАХ

Вспом. конфорка (1 кВт)	Полубыстр. конфорка (1,4 кВт)	Полубыстр. конфорка (1,75 кВт)	Быстр. конфорка (3 кВт)	Конфорка для вока (2,5 кВт)	Конфорка для вока (4 кВт)
G 30, 30 мбар, сжиженный нефтяной газ (0,50 мм)	G 30, 30 мбар, сжиженный нефтяной газ (0,57 мм)	G 30, 30 мбар, сжиженный нефтяной газ (0,65 мм)	G 30, 30 мбар, сжиженный нефтяной газ (0,85 мм)	G 30, 30 мбар, сжиженный нефтяной газ (0,82 мм)	G 30, 30 мбар, сжиженный нефтяной газ (1,01 мм)
G20, 20 мбар, природный газ (0,72 мм)	G20, 20 мбар, природный газ (0,85 мм)	G20, 20 мбар, природный газ (0,97 мм)	G20, 20 мбар, природный газ (1,15 мм)	G20, 20 мбар, природный газ (1,15 мм)	G20, 20 мбар, природный газ (1,50 мм)

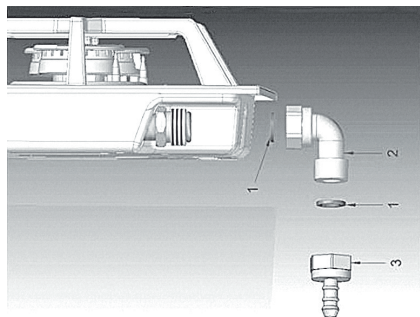

1. Нитриловое уплотнение / Clingiric
2. Колено
3. Входной патрубок шланга для сжиженного нефтяного газа

Завершите процесс установки, поместив уплотнение в середине на входном патрубке шланга для сжиженного нефтяного газа, как показано на рисунке выше, при перенастройке с природного газа на сжиженный нефтяной газ.

## 7. ЭЛЕМЕНТЫ ИНДИКАЦИИ И УПРАВЛЕНИЯ

### 7.1. ПАНЕЛЬ УПРАВЛЕНИЯ

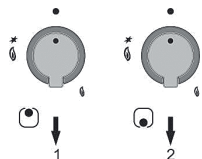

1. Ручка регулятора задней газовой конфорки
2. Ручка регулятора передней газовой конфорки

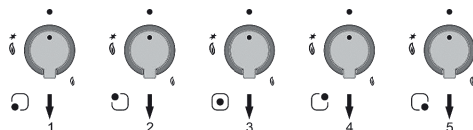

1. Ручка регулятора левой передней газовой конфорки
2. Ручка регулятора левой задней газовой конфорки
3. Ручка регулятора средней газовой конфорки
4. Ручка регулятора правой задней газовой конфорки
5. Ручка регулятора правой передней газовой конфорки

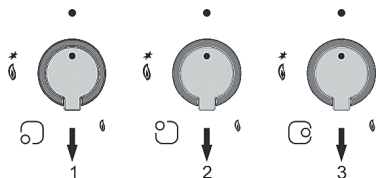

1. Ручка регулятора левой передней газовой конфорки
2. Ручка регулятора левой задней газовой конфорки
3. Ручка регулятора правой газовой конфорки

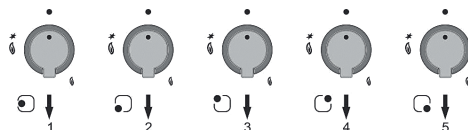

1. Ручка регулятора левой газовой конфорки
2. Ручка регулятора средней передней газовой конфорки
3. Ручка регулятора средней задней газовой конфорки
4. Ручка регулятора правой задней газовой конфорки
5. Ручка регулятора правой передней газовой конфорки

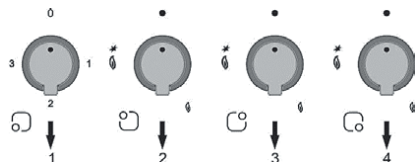

1. Ручка регулятора левой передней газовой конфорки
2. Ручка регулятора левой задней газовой конфорки
3. Ручка регулятора правой задней электрической конфорки
4. Ручка регулятора правой передней газовой конфорки

## 7.2. ОСНОВНЫЕ РЕЖИМЫ РАБОТЫ

### 7.2.1. ДЛЯ ГАЗОВЫХ КОНФОРОК

Регулировка уровня мощности конфорок. Поверните ручку регулятора влево до максимального уровня. После нажатия на ручку все устройства поджига сработают и конфорка загорится.

Газовые варочные поверхности

Отпустите ручку через несколько секунд после поджига горелки и затем поверните ручку в необходимое положение между максимальным и минимальным уровнями.

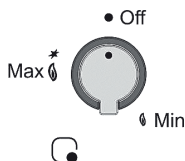

Если после отпускания ручки пламя погасло, то описанный выше процесс необходимо повторить. Но в этот раз нажмите ручку регулятора и удерживайте ее примерно 10 секунд.

**⚠ ПРЕДУПРЕЖДЕНИЕ**

Не удерживайте устройство поджига включенным более 15 секунд. Если конфорка не загорелась в течение этого времени, или если пламя погасло по какой-либо причине, повторите процедуру поджига через 1 минуту.

**Выключение конфорок**

Чтобы погасить пламя, поверните ручку регулятора конфорки по часовой стрелке.

**Система «газ-контроль»**

Все конфорки варочной панели оснащены системой «газ-контроль» на случай внезапного гашения пламени (из-за попадания воды, ветра и т.д.). Если пламя погасло при открытой конфорке, эта предохранительная система перекрывает подачу газа на погасшую кон-

форку. Если конфорка была отключена предохранительной системой, то ручку регулятора необходимо перевести в положение отключения, а затем повторить процесс поджига.

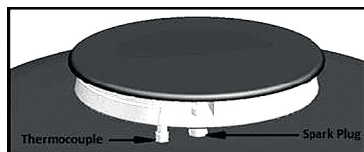

**Выбор конфорки**

➔ Для обеспечения эффективного приготовления пищи диаметр кастрюли (сковороды) и мощность конфорки должны соответствовать друг другу. Значения диаметра, соответствующие каждому типу конфорки, приведены в таблице ниже.

➔ Выберите диаметр и объем посуды, подходящие для использования с конфоркой.

Тип конфорки	Диаметр кастрюли (сковороды)	
	Минимальный диаметр (см)	Максимальный диаметр (см)
Вспомогательная газовая конфорка (A)	12	16
Полубыстрая газовая конфорка (SR)	14	20
Быстрая газовая конфорка (R)	18	24
Тройная газовая конфорка	22	26

### Использование решеток и рекомендации

Решетки варочной панели спроектированы таким образом, чтобы обеспечивалось ее безопасное использование. Убедитесь, что решетки расположены правильно и их ножки находятся в устойчивом положении.

⇒ Не используйте кастрюли с деформированным дном, т.к. они могут неустойчиво стоять на решетке.

⇒ Используйте кастрюли правильного диаметра. Не ставьте кастрюли небольшого диаметра на большие конфорки. Это может вызвать перерасход газа и снизить эффективность работы варочной панели

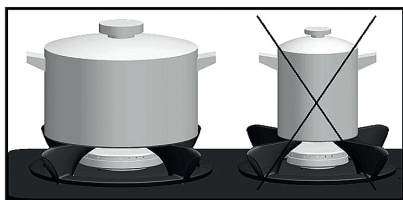

⇒ Во избежание чрезмерного расхода энергии не готовьте в кастрюлях с открытой или полуоткрытой крышкой.

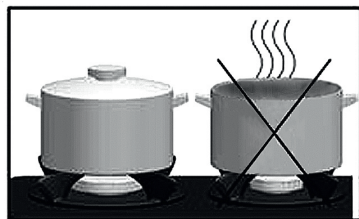

⇒ Не ставьте посуду непосредственно на конфорку – только на решетку.

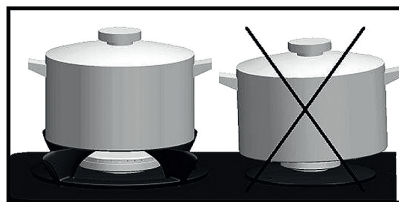

⇒ Ставьте кастрюлю на решетку ровно. Посуда, расположенная неровно, может опрокинуться. Не ставьте широкие кастрюли таким образом, чтобы они нависали над регуляторами, т.к. это может повредить регуляторы.

Ставьте кастрюли на решетки плавными и аккуратными движениями.



⇒ Следите за тем, чтобы конфорка не подвергалась ударам. Не кладите на варочную панель тяжелые предметы.

⇒ Не нагревайте пустые кастрюли. Это может привести к деформации их дна. В свою очередь, нагретое дно кастрюли может повредить поверхность варочной панели.

⇒ Избегайте попадания холодных жидкостей на горячую стеклянную поверхность варочной панели.

⇒ Не кладите на варочную панель острые предметы.

⇒ Не используйте кастрюли, дно которых излучает вниз избыточное тепло.

⇒ В случае возгорания не пытайтесь тушить пламя водой. Отключите вароч-

## Газовые варочные поверхности

ную панель от электросети и воспользуйтесь плотным материалом, например, противопожарным одеялом, чтобы накрыть и сбить пламя.

➔ Данный прибор не рассчитан на работу с таймером или пультом дистанционного управления.

➔ Используйте с варочной панелью кастрюли с плоским дном. Это позволит максимально эффективно использовать тепловую энергию.

➔ Не рекомендуется применение кастрюль с вогнутым дном.

➔ Ставьте на варочную панель только кастрюли, имеющие сухое дно. Не кладите на варочную панель крышки кастрюль, особенно влажные.

➔ Протирайте варочную панель влажной салфеткой. При сильных загрязнениях рекомендуется вымыть ее водой с моющим средством и вытереть насухо, а затем нанести масляную смазку для создания тонкой масляной пленки.

➔ Чтобы освежить поверхность варочной панели, протрите ее небольшим количеством масла или используйте для этой цели специализированные средства по уходу за варочными панелями.

➔ Рекомендуется установить максимальный уровень мощности в начале процесса приготовления пищи, далее длительность готовки и уровень мощности конфорки следует подбирать в соответствии с типом и количеством продуктов, которые должны быть приготовлены.

**Предупреждения**

➔ Не оставляйте прибор без присмотра, т.к. от конфорок выделяется очень много тепла, и не допускайте, чтобы дети пользовались прибором.

➔ Имейте в виду, что при готовке с использованием растительного масла и жиров существует опасность возгорания.

➔ Не размещайте рядом с варочной панелью легковоспламеняемые или взрывоопасные вещества.



## 8. ОБСЛУЖИВАНИЕ И ЧИСТКА

**Перед выполнением чистки и технического обслуживания изучите приведенные ниже указания.**

⇒ Извлеките вилку прибора из настенной розетки.

⇒ Если варочная панель нагрета, дождитесь, пока она остынет.

⇒ Чтобы продлить срок службы стеклянного покрытия и решеток, их необходимо чистить с использованием специальных чистящих средств через определенные интервалы.

⇒ Чистка поверхности из нержавеющей стали выполняется соответствующими средствами, по окончании чистки ее следует вытереть насухо мягкой салфеткой.

⇒ Во избежание повреждения системы поджига не зажигайте газ без установленных конфорок.

⇒ После очистки термопары и предохранительного устройства правильно установите конфорки на место.

⇒ Мойте верхние части конфорок через заданные интервалы с помощью воды и моющего средства и прочищайте газовые каналы щеткой. Будьте внимательны, все компоненты должны быть установлены в правильные места.

⇒ Для чистки конфорок запрещается использовать кислоты, растворитель, бензол и другие подобные химикаты.

⇒ Чтобы продлить срок службы стеклянной варочной панели и решеток, регулярно выполняйте их чистку с использованием специальных средств.

⇒ Чистку следует выполнять подходящими чистящими средствами, предназначенными для удаления пятен и жира.

⇒ Не используйте агрессивные чистящие и моющие средства и пятновыводители, а также металлические моchalки и губки.

⇒ Не допускайте попадания на горячую стеклянную поверхность или горячие конфорки холодной жидкости. Стекло может треснуть от перепада температур.

Очищайте варочную панель регулярно после каждого использования, дождавшись, пока она остынет, — это позволит вам пользоваться ей максимально эффективно.

**Во время чистки не снимайте ручки регуляторов конфорок.**

### Эмалированные детали

Все эмалированные детали следует после использования вымыть водой с мылом и подходящим моющим средством. После этого тщательно высушите варочную панель.

### Решетки

Решетки допускается мыть в посудомоечной машине.

### Газовые конфорки

Газовые конфорки, состоящие из двух частей, следует очищать с помощью моющего средства.

После очистки конфорки следует высушить и затем аккуратно установить на место.

В моделях с электрическим поджигом электрод должен всегда оставаться чистым. В моделях с предохранительным

**Газовые варочные поверхности**

клапаном клапан необходимо очищать для обеспечения безопасной работы.

По завершении процесса чистки конфорки необходимо установить на место.

Не используйте систему поджига без установленных горелок, т.к. это может повредить систему.

**⚠ 9. ПОИСК И УСТРАНЕНИЕ НЕИСПРАВНОСТЕЙ**

В некоторых случаях неисправности могут быть устранены самостоятельно. Перед тем как обращаться в сервисный центр, выполните указанные ниже проверки.

СБОЙ / НАРУШЕНИЕ В РАБОТЕ	ВОЗМОЖНАЯ ПРИЧИНА	СПОСОБ УСТРАНЕНИЯ
Не работают электрические компоненты	Возможно, перегорел предохранитель	Проверьте блок предохранителей
Не подается газ	Возможно, перекрыт клапан. Утечка газа из трубки	Откройте клапаны. Замените газовую трубку
Поджиг не работает	Возможно, намокли части системы поджига. Неправильно расположена крышка на конфорке. Засорена свеча зажигания	Высушите детали системы поджига. Правильно расположите крышку на конфорке. Очистите свечу зажигания
Неравномерное пламя	Возможно, намокли части системы поджига. Неправильно расположена крышка на конфорке. Возможно, засорены отверстия рассекателя	Высушите детали системы поджига. Правильно расположите крышку на конфорке. Очистите рассекатель
После начального поджига пламя гаснет	Возможно, неправильно нажата кнопка. Возможно, засорены отверстия рассекателя	Удерживайте кнопку в нажатом состоянии в течение нескольких секунд после появления пламени
Чувствуется запах газа	Возможно, имеется утечка газа из места соединения газовой трубки	Проверьте место соединения газовой трубки

## Газовые варочные поверхности

 <b>Предупреждение</b>	<p>Прибор не предназначен для использования лицами (включая детей) с пониженными физическими, сенсорными или умственными способностями или при отсутствии у них жизненного опыта или знаний, если они не находятся под присмотром или не проинструктированы об использовании прибора лицом, ответственным за их безопасность. Дети должны находиться под присмотром для недопущения игр с прибором</p>
	<p>При повреждении шнура питания его замену во избежание опасности должны производить изготовитель, сервисная служба или подобный квалифицированный персонал</p>
	<p>Недопустимо возникновение факельного пламени под воздухоочистителем (для вытяжек)</p>
 <b>Внимание!</b>	<p>Доступные части могут нагреваться при использовании приборов для приготовления пищи</p>
<p><b>Условия хранения продукции ГОСТу 15150-69, в помещениях с естественной вентиляцией при температуре воздуха от минус 50 °С до плюс 40 °С, относительной влажности не более 75%.</b></p>	

**Обратите Ваше внимание!**

Также, неисправностями Изделия не являются:

Газовые поверхности	Изменение цвета материалов изделия в процессе эксплуатации изделия
	Изменение структуры покрытия на рассекателях и отражателях газовых конфорок
	Изменение цвета пламени при работе изделия, которое связано с качеством поступающего газа
	Свист и иные посторонние звуки, связанные с давлением поступающего газа из газо-распределительной магистрали
	Изменение цвета поверхности рабочего стола у основания конфорок

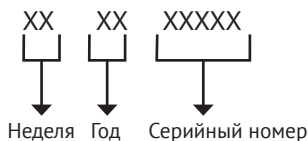
**СЕРИЙНЫЙ НОМЕР:****ИЗГОТОВИТЕЛЬ:**

Эм энд Джи Хаусгерате ГмбХ  
Потсдамер стр, 92 10785 Берлин.

**ЗАВОД - ИЗГОТОВИТЕЛЬ:**

ESALBA METAL SANAYİ VE TİCARET A.Ş.,  
Организованная промышленная зона 21. улица № 8, Эскишехир, Турция.

**ИМПОРТЕР:**

ООО «Эм-Джи Русланд», 141400, г. Химки, ул. Бутаково, д. 4.

Фирма-производитель оставляет за собой право на внесение изменений в конструкцию, комплектацию и дизайн приборов.



## Для записей

---

---

---

---

---

---

---

---

---

---

---

---

---

---

---

---

---

---

---

---

---

---

---

Газовые варочные поверхности

**ДЛЯ ЗАПИСЕЙ**

---



---



---



---



---



---



---



---



---



---



---



---



---



---



---



---



---



## УСЛОВИЯ ГАРАНТИЙНОГО ОБСЛУЖИВАНИЯ

### **Внимательно ознакомьтесь с условиями гарантийного обслуживания.**

Изготовитель оставляет за собой право вносить изменения в конструкцию, комплектацию или технологию изготовления, такие изменения не влекут обязательств по изменению или улучшению ранее выпущенных изделий. Указанные изменения могут быть произведены без предварительного уведомления.

Изготовителем техники марки «Kuppersberg» установлен срок службы 7 (семь) лет на крупную бытовую технику: газовые и комбинированные плиты, духовые шкафы, электрические и газовые варочные поверхности, холодильное оборудование, стиральные машины, сушильные барабаны, посудомоечные машины, пароварки, кухонные вытяжки), при соблюдении правил эксплуатации и применении ее в бытовых целях.

Данные сроки исчисляются с даты изготовления изделия.

Правила безопасного и эффективного использования изложены в Инструкции по эксплуатации. По истечении установленного срока службы изготовитель не несет ответственности за безопасность изделия.

На всю бытовую технику марки «Kuppersberg» гарантийный срок составляет 24 (двадцать четыре) месяца. Гарантийный срок исчисляется со дня заключения договора купли-продажи при наличии кассового и/или товарно-кассового чека, при отсутствии документов о покупке согласно п. 2 ст. 19 ЗоЗПП гарантийный срок исчисляется с даты изготовления изделия.

Данная Гарантия действительна только на территории Российской Федерации, Республики Беларусь, Республики Казахстан. Гарантия распространяется только на официально поставленные изделия, сертифицированные для указанных стран, а также на оригинальные комплектующие и составные части данных изделий.

На территории других государств гарантийный срок устанавливается в соответствии с внутренним законодательством.

1. Данная гарантия распространяется только на изделия, используемые в личных, семейных или домашних целях, не связанных с предпринимательской деятельностью.

2. Гарантийный срок на комплектующие изделия (такие изделия, которые могут быть сняты с основного изделия без применения каких-либо инструментов, а именно, ящики, полки, решётки, корзины, насадки, трубки, шланги или другие подобные комплектующие) составляет 6 (шесть) месяцев с момента продажи основного изделия магазином.

3. Гарантийный срок на новые комплектующие и составные части, установленные в изделие, взамен вышедших из строя, при гарантийном ремонте, равен сроку гарантии на изделие и заканчивается одновременно с окончанием гарантийного срока изделия.

4. Гарантийный срок на элементы освещения, лампы составляет 15 дней с даты покупки прибора.

5. Гарантийный ремонт выполняется бесплатно авторизованным сервисным центром на дому у потребителя или в мастерской по усмотрению сервисного центра.

6. Прежде чем вызвать специалиста сервисного центра, внимательно прочитайте инструкцию по эксплуатации изделия. Если изделие исправно, то за сервисным центром остаётся право требовать от Потребителя возмещения стоимости сервисных мероприятий за ложный вызов.

7. Для осуществления технического обслуживания и ремонта изделия, потребителю необходимо обеспечить доступ сотруднику авторизованного сервисного центра к изделию (в том числе встраиваемому).

8. Претензии по качеству основного изделия, его комплектующих и составных частей принимаются при условии, что недостатки обнаружены в течение гарантийных сроков, установленных соответственно на основное изделие, его комплектующие и составные части. Претензии рассматриваются после только после предварительной проверки качества изделия представителем авторизованного сервисного центра.

9. Во избежание возможных недоразумений, сохраняйте в течении гарантийного срока изделия документы, прилагаемые при продаже (кассовый и/или товарный чек, инструкцию по эксплуатации).

10. Изготовитель не несет какой-либо ответственности за любой возможный ущерб, нанесенный потребителю, в случаях несоблюдения требований Изготовителя, указанных в данном гарантийном документе и инструкции по эксплуатации.

#### **Изготовитель не несет гарантийные обязательства в следующих случаях:**

При возникновении недостатков, вызванных несоблюдением прилагаемой к изделию инструкции по эксплуатации, неправильной установкой, хранением или транспортировкой изделия, небрежным обращением или плохим уходом, неправильным использованием, включая перегрузку.

Использования изделия для предпринимательской или профессиональной деятельности.

Не соблюдения потребителем правил подключения и монтажа изделия, установки дополнительных элементов на изделии, препятствующих доступу специалиста к прибору для проведения сервисных мероприятий.

На изделия, которые подвергались ремонту, разборке или конструктивным изменениям, которые повлекли отказ в работе изделия, неуполномоченными на то лицами или организациями не являющимися авторизованными сервисными центрами. Так же если удалены, не разборчивы или изменены заводские наклейки с указанием модели, продуктового и серийного номера изделия.

Повреждений техники или нарушений ее нормальной работы, которые вызваны не зависящими от производителя причинами, такими как нестабильность параметров электросети (установленных государственными стандартами ГОСТ 13109-97), явления



природы и стихийные бедствия, пожар, домашние животные и насекомые, попадание внутрь изделия посторонних предметов, жидкостей, и другими подобными причинами.

Повреждения техники или нарушений ее нормальной работы, вызванных сверхнормативными отклонениями параметров электро-, газо-, или водоснабжения от номинальных значений.

Внешние и внутренние загрязнения, царапины, трещины, вмятины, потёртости и прочие механические повреждения, повреждения стеклянных деталей, включая разрушения, повреждения стеклокерамики, изменения цвета стеклокерамики в зонах конфорок, царапины, возникшие в процессе эксплуатации.

Использование посуды не соответствующего типа и размера, рекомендованного изготовителем согласно инструкции по эксплуатации.

На шум и звуки работы электрооборудования индукционных и электрических плит, даже в выключенном состоянии, так же на шум пламени, издаваемый газовыми конфорками.

Повреждения деталей, которые произошли в результате естественного износа, включая расходные материалы, такие как: лампы, элементы питания, фильтры, монтажные и уплотнительные элементы, соединительные электрокабели, разъёмы, шланги, фильтры, антивозвратные клапаны, металлические и стеклянные противни, решетки, держатели противней и решеток, телескопические направляющие, тарелки, блюда, ручки и кнопки управления, решетки плит, составные части конфорок и дополнительных аксессуаров.

Образования на нагревательных элементах избыточного слоя накипи, при повышенной жесткости воды необходима обработка соответствующими составами.

Попадания во внутренние рабочие объёмы изделия посторонних предметов, мелких деталей одежды или остатков пищи.

Механических повреждений изделия потребителем (вмятины, царапины, трещины, сколы и т. д.)

Потери товарного вида изделия в следствие воздействия химических веществ.

Длительных термических воздействиях и других подобных повреждениях, возникших в процессе эксплуатации. Время приготовления пищи не должно превышать более 3 часов непрерывного включения конфорок.

На работы по установке, регулировке, чистке изделия, замене расходных материалов и прочий уход за изделием, оговорённый в инструкции по эксплуатации (периодическое обслуживание).

Движения хладагента внутри холодильника, морозильника, который может издавать кратковременные шумы (свист, звук перетекающей жидкости и т. д. ), даже при отключенном компрессоре, что не является дефектом, так же не является дефектом потрескивание составных частей прибора в результате температурных деформаций. Характерные звуки включения компрессора и автоматики являются нормальными звуками при работе электрооборудования прибора. Для холодильников, оборудованных устройством для приготовления льда (ледогенератором), при не использовании устройства для приготовления льда (ледогенератора) в течении 7 дней и более, обязательно требуется отключать функцию приготовления льда, освободить емкость от ранее приготовленного

льда. Во избежание солнечного ультрафиолетового и температурного воздействия на корпус холодильника, место для установки холодильника должно быть защищено от прямого попадания солнечного света на прибор.

### **Установка и подключение крупной бытовой техники, включая встраиваемую бытовую технику.**

Для установки и подключения изделий производитель рекомендует Вам обратиться в авторизованные сервисные центры. Вы можете воспользоваться услугами любых других квалифицированных специалистов имеющих сертификат на оказание подобных услуг.

Перед установкой, использованием обязательно внимательно прочтите Инструкцию по эксплуатации.

Оплата работ по установке и подключению изделия происходит по прейскуранту сервисного центра.

Изготовитель не несёт какой-либо ответственности за любой ущерб, нанесенный имуществу граждан вследствие установки и подключения, не соответствующих требованиям, указанным в инструкции по эксплуатации и произведенных не уполномоченными на то лицами.

В случае нарушений требований Изготовителя по установке и подключению, ответственность за причиненный ущерб несет лицо или организация, проводившее работы по установке и подключению.

Газовая бытовая техника подключается только специалистом, имеющим лицензию и допуск на работы с газовым оборудованием. Гарантийное и сервисное обслуживание осуществляется только при наличии отметки в паспорте изделия о подключении или документа уполномоченной организации о подключении газового оборудования.

Изделия, имеющие трехконтактную сетевую вилку, обязательно должно быть заземлено.

По всем вопросам технического обслуживания и приобретения оригинальных расходных материалов и аксессуаров Вы можете обращаться в авторизованные сервисные центры, информация по сервисному обслуживанию изделий «Kuppersberg» указана на сайте изготовителя: [www.kuppersberg.ru](http://www.kuppersberg.ru)

# KUPPERSBERG

## СЕРВИСНАЯ КНИЖКА

**МОДЕЛЬ**

**ТИП ИЗДЕЛИЯ**

**СЕРИЙНЫЙ НОМЕР**

**ДАТА ПРОДАЖИ**

М.П.  
продавца

### **Уважаемый Покупатель !**

Благодарим Вас за выбор продукции компании KUPPERSBERG. Настоящим, компания KUPPERSBERG подтверждает, что приобретённая Вами техника изготовлена из высококачественных материалов при повышенном контроле качества продукции и отвечает всем техническим и экологическим критериям, предъявляемым к домашней бытовой технике.

Данный товар сертифицирован на территории Российской Федерации. Производитель обязуется обеспечить бесплатный гарантийный ремонт в течение всего гарантийного срока.

Требования потребителя, соответствующие Законодательству РФ, могут быть предъявлены в течение 24 месяцев с Даты продажи изделия при условии, что недостатки в продукции не возникли вследствие нарушения покупателем правил пользования, транспортировки, хранения и иных действий пользователя или третьих лиц или обстоятельств непреодолимой силы (пожар, природная катастрофа и т.д.).

Гарантийное обслуживание осуществляется в уполномоченных KUPPERSBERG авторизованных сервисных центрах. Ответственность за качество, сроки ремонта несут уполномоченные сервисные центры. Неисправные детали и узлы техники в гарантийный период заменяются потребителю на новые безвозмездно.

## ООО «КУППЕРСБЕРГ-СЕРВИС»

Установка, гарантийное и послегарантийное обслуживание, продажа запасных частей по Москве и Московской области +7 (495) 236-90-67

### Телефон горячей линии KUPPERSBERG:

**8 (800) 250-17-18** (звонки для всех регионов РФ бесплатные)

Часы работы горячей линии:

понедельник-пятница с 9-00 до 18-00 без перерыва

Полный список авторизованных сервисных центров KUPPERBERG Вы можете найти на официальном сайте [www.kuppersberg.ru](http://www.kuppersberg.ru)

## СВЕДЕНИЯ О РЕМОНТАХ

### Ремонт №1

Дата обращения	Дата ремонта	Неисправность	Выполненная работа	Запасная часть

### Ремонт №2

Дата обращения	Дата ремонта	Неисправность	Выполненная работа	Запасная часть

### Ремонт №3

Дата обращения	Дата ремонта	Неисправность	Выполненная работа	Запасная часть

# KUPPERSBERG

## ГАРАНТИЙНЫЙ СЕРТИФИКАТ

### Обратите особое внимание!

Все условия гарантии регулируются действующим Законодательством РФ.

Гарантийные обязательства не распространяются на технику с неисправностями, возникшими вследствие нарушения технологических требований, описанных в Инструкции по эксплуатации, в том числе:

- нестабильности параметров электросети, установленных ГОСТ 13109-87, а также нестабильности уровня давления газа, согласно ГОСТ Р50696-2006;
- нестабильности водопроводной сети, установленных СНиП 2.04.02-84;
- на технику, используемую от целей, отличных от бытового пользования, а также технику, установленную в организациях любого типа собственности;
- при наличии следов механических повреждений (трещины, сколы, царапины и пр.), связанных с причиной обращения;
- при наличии следов несанкционированного вскрытия или неквалифицированного ремонта третьими лицами (за исключением особых случаев, предусмотренных действующим Законодательством РФ);
- при несоответствии данных о технике в Сервисной книжке и на оригинальной наклейке (шильдe) на изделии;
- при неправильном подключении изделия, попадании внутрь изделия посторонних предметов, мелких деталей и фрагментов одежды или остатков пищи;
- при попадании на внутренние узлы и детали изделия посторонних жидкостей, насекомых или при наличии следов их жизнедеятельности;
- вследствие образования на элементах изделия избыточного слоя накипи или иных отложений, вызванных повышенной жёсткостью воды;
- при обнаружении воздействия на внутренние и внешние элементы изделия агрессивных химических веществ, а также термического воздействия ;
- в случае, если изделие на момент визита уполномоченной сервисной службы KUPPERSBERG было в технически исправном состоянии

KUPPERSBERG

# #1

Модель изделия \_\_\_\_\_

Серийный № \_\_\_\_\_

Дата продажи \_\_\_\_\_

М.П.  
продавца

KUPPERSBERG

# #2

Модель изделия \_\_\_\_\_

Серийный № \_\_\_\_\_

Дата продажи \_\_\_\_\_

М.П.  
продавца

KUPPERSBERG

# #3

Модель изделия \_\_\_\_\_

Серийный № \_\_\_\_\_

Дата продажи \_\_\_\_\_

М.П.  
продавца

Товар получил без повреждений, претензий к внешнему виду и комплектности не имею

(Фамилия, имя и подпись Потребителя)

С условиями гарантийных обязательств KUPPERSBERG ознакомлен и согласен. Полная, необходимая, достоверная информация о Товаре, Изготовителе, Продавце мною получена

(Фамилия, имя и подпись Потребителя)

### СВЕДЕНИЯ ОБ УСТАНОВКЕ

Заполняется лицом, осуществившем подключение (Установку)

Дата подключения (установки)	Фамилия, Имя специалиста, проводившего подключение	Наименование организации, выполнившей подключение	Подпись специалиста, проводившего подключение

**Внимание:** KUPPERSBERG настоятельно рекомендует доверять подключение (установку) приобретённого Товара специалистам Авторизованного сервисного центра KUPPERSBERG. При подключении изделия через АСЦ KUPPERSBERG, гарантийный срок исчисляется с Даты подключения (установки) изделия, но не более 3 месяцев с даты продажи. ООО «КУППЕРСБЕРГ-СЕРВИС» для Москвы и Московской области: +7 (495) 236-90-67, Пн-Пт: с 9-00 до 18-00. Оплата работ по подключению и настройке изделия осуществляется на основании прейскуранта платных услуг организации, осуществляющей подключение. Изготовитель не несёт ответственности за ущерб имуществу и здоровью граждан, возникший в связи с некачественным подключением изделия третьими лицами. В случае возникновения поломки изделия вследствие описанных выше причин, ответственность за причинённый ущерб потребителю, а также за восстановление работоспособности изделия, несёт лицо, осуществившее подключение. Газовые варочные панели и духовки могут быть установлены только сертифицированным специалистом, имеющим соответствующий допуск на установку и проведение работ по газовому оборудованию. Гарантийное обслуживание осуществляется только при наличии отметки Организации, уполномоченной на проведение такого рода работ.

**KUPPERSBERG**

**#1**

Сервис-центр \_\_\_\_\_

Инженер, Ф.И.О., \_\_\_\_\_

подпись

Дата ремонта \_\_\_\_\_

М.П.  
сервис-центра

**KUPPERSBERG**

**#2**

Сервис-центр \_\_\_\_\_

Инженер, Ф.И.О., \_\_\_\_\_

подпись

Дата ремонта \_\_\_\_\_

М.П.  
сервис-центра

**KUPPERSBERG**

**#3**

Сервис-центр \_\_\_\_\_

Инженер, Ф.И.О., \_\_\_\_\_

подпись

Дата ремонта \_\_\_\_\_

М.П.  
сервис-центра





**ВНИМАНИЕ!**

ГАРАНТИЙНЫЙ ТАЛОН НАХОДИТСЯ  
ВНУТРИ НАСТОЯЩЕГО РУКОВОДСТВА.  
ПРОИЗВОДИТЕЛЬ НАСТОЯТЕЛЬНО  
РЕКОМЕНДУЕТ СОХРАНЯТЬ  
НАСТОЯЩЕЕ РУКОВОДСТВО  
В ТЕЧЕНИЕ ВСЕГО СРОКА  
ПОЛЬЗОВАНИЯ ИЗДЕЛИЕМ.

⇒ Kuppersberg

⇒ [www.kuppersberg.ru](http://www.kuppersberg.ru)