

KUPPERSBERG

РУКОВОДСТВО ПОЛЬЗОВАТЕЛЯ

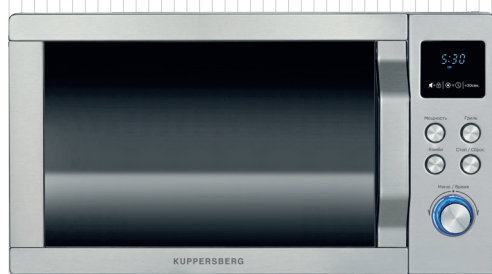

TMW 200 X

МИКРОВОЛНОВАЯ ПЕЧЬ



СОДЕРЖАНИЕ

ВАЖНЫЕ УКАЗАНИЯ ПО БЕЗОПАСНОСТИ.....	4
УСТАНОВКА.....	7
РАДИОПОМЕХИ.....	7
ИНСТРУКЦИИ ПО ЗАЗЕМЛЕНИЮ.....	8
ПРЕЖДЕ ЧЕМ ОБРАЩАТЬСЯ В СЕРВИСНЫЙ ЦЕНТР.....	8
ТЕХНИКА ПРИГОТОВЛЕНИЯ.....	9
РУКОВОДСТВО ПО ПОДБОРУ ПОСУДЫ.....	9
ТЕХНИЧЕСКИЕ ХАРАКТЕРИСТИКИ.....	10
СХЕМА.....	11
ПАНЕЛЬ УПРАВЛЕНИЯ.....	12
КАК НАСТРОИТЬ ЭЛЕМЕНТЫ УПРАВЛЕНИЯ.....	13
ЧИСТКА И УХОД.....	18

**МЕРЫ ПРЕДОСТОРОЖНОСТИ ВО ИЗБЕЖАНИЕ ВОЗМОЖНОГО ВЛИЯНИЯ ЧРЕЗМЕРНОГО КОЛИЧЕСТВА ЭНЕРГИИ МИКРОВОЛН**

⌚ Не пытайтесь использовать печь с открытой дверцей, так как работа с открытой дверцей может привести к опасному воздействию энергии микроволн. Важно не повредить и не сломать защитные блокировки.

⌚ Не помещайте никакие предметы между передней панелью печи и дверцей. Не допускайте скопления грязи или остатков чистящего средства на уплотнительных поверхностях.

⌚ Не включайте печь, если она повреждена. Особо важно, чтобы дверца печи закрывалась правильно, и чтобы:

- 1) Дверца не была повреждена (изогнута)
- 2) Петли и защелки были исправны
- 3) Дверные уплотнения и уплотнительные поверхности были на месте

⌚ Печь не должна регулироваться или ремонтироваться кем-либо, кроме квалифицированного обслуживающего персонала.

**ВАЖНЫЕ УКАЗАНИЯ ПО БЕЗОПАСНОСТИ**

При использовании электроприбора следует соблюдать основные меры предосторожности, в том числе следующие:

⚠ **ПРЕДУПРЕЖДЕНИЕ:** Для снижения риска ожогов, поражения электрическим током, пожара, травм или воздействия чрезмерного количества микроволновой энергии:

1. Прочтите все инструкции перед использованием и сохраните их для дальнейшего использования.

2. Используйте данное устройство только по назначению, как описано в данном руководстве. Не используйте агрессивные химикаты или пары. Этот тип печи специально разработан для разогрева, приготовления или подсушивания продуктов. Он не предназна-

чен для промышленного или лабораторного использования.

3. Не включайте печь, когда она пуста.

4. Не пользуйтесь данным прибором, если у него поврежден шнур или вилка, если он работает неправильно или если он был поврежден. Если шнур питания поврежден, он должен быть заменен производителем, его сервисным агентом или специалистом аналогичной квалификации, чтобы избежать опасности.

5. ⚠ **ПРЕДУПРЕЖДЕНИЕ:** разрешайте детям пользоваться печью без присмотра только после получения соответствующих инструкций, чтобы ребенок мог безопасно пользоваться печью и понимал опасность неправильного использования.

6. ⚠ **ПРЕДУПРЕЖДЕНИЕ:** Когда прибор работает в комбинированном

режиме, дети должны пользоваться печью только под присмотром взрослых из-за создаваемых температур.

7. Для снижения риска возникновения пожара в печи:

а) Разогревая пищу в пластиковом или бумажном контейнере, следите за печкой из-за возможности воспламенения;

б) Перед помещением пакета в печь снимите проволоочные завязки с бумажных или пластиковых пакетов.

в) При появлении дыма выключите прибор или отсоедините его от сети и держите дверцу закрытой, чтобы подавить пламя.

г) Не используйте внутренность печи для хранения. Не оставляйте бумажные изделия, кухонную утварь или продукты питания внутри.

е) Микроволновая печь предназначена для разогрева пищевых продуктов и напитков. Сушка одежды и нагрев грелок, тапочек, губок, влажной ткани и т.п. могут привести к травмам, возгоранию или пожару.

8. **⚠ ПРЕДУПРЕЖДЕНИЕ:** Жидкость или другие пищевые продукты нельзя разогревать в герметичных контейнерах, так как они могут взорваться.

9. Нагрев напитка в микроволновой печи может привести к замедленному вскипанию, поэтому необходимо соблюдать осторожность.

10. Не жарьте продукты в печи. Горячее масло может повредить детали печи и посуду и даже привести к ожогам кожи.

11. Яйца в скорлупе и цельные яйца, сваренные вкрутую, не следует разогревать в микроволновых печах, так как они могут взорваться даже после окончания микроволнового нагрева.

12. Перед приготовлением прокалывайте продукты с толстой кожицей, такие как картофель, тыквы, яблоки и каштаны.

13. Содержимое бутылочек для кормления и детских баночек следует перемешать или встряхнуть, а перед употреблением проверить температуру, чтобы избежать ожогов.

14. Кухонные принадлежности могут нагреться из-за тепла, передаваемого от разогретой пищи. Для обращения с посудой могут понадобиться прихватки.

15. Посуду следует проверить, чтобы убедиться, что она пригодна для использования в микроволновой печи.

16. **⚠ ПРЕДУПРЕЖДЕНИЕ:** Выполнение любых операций по обслуживанию или ремонту, связанных со снятием любого покрытия, обеспечивающего защиту от воздействия микроволновой энергии, опасно для кого-либо, кроме специально обученного персонала.

17. Эта микроволновая печь соответствует стандарту EN 55011/CISPR 11, в этом стандарте она относится к классу B по классификации группы 2. Оборудование группы 2: группа 2 содержит все радиочастотное оборудование ISM, в котором намеренно генерируется и используется радиочастотная энергия в диапазоне частот от 9 кГц до 400 ГГц или используется только локально,

Микроволновая печь

в форме электромагнитного излучения, индуктивной и/или емкостной связи, для обработки материала, для передачи электромагнитной энергии. Оборудование класса В - это оборудование, пригодное для использования в жилых помещениях и на предприятиях, непосредственно подключенных к низковольтной сети электроснабжения, которая питает здания, используемые в бытовых целях.

18. Данное устройство не предназначено для использования лицами (включая детей) с ограниченными физическими, сенсорными или умственными способностями, или с недостатком опыта и знаний, за исключением случаев, когда они находятся под наблюдением или проинструктированы относительно использования устройства лицом, ответственным за их безопасность.

19. Следите за детьми, чтобы они не играли с прибором.

20. Микроволновая печь используется только отдельно.

21.  **ВНИМАНИЕ:** Не устанавливайте печь над плитой или другим тепловыделяющим прибором. В случае установки устройство может быть повреждено, и гарантия будет аннулирована.

22. Микроволновая печь не должна размещаться в шкафу.

23. Дверца или внешняя поверхность могут нагреваться во время работы прибора.

24.  **ПРЕДУПРЕЖДЕНИЕ:** Наружные части и детали могут нагреться во

время использования. Маленьких детей следует держать подальше от печи.

25. Во время использования прибор нагревается. Следует соблюдать осторожность, чтобы не прикасаться к нагревательным элементам внутри печи, для приготовления пищи на решетках.

26. Температура наружных поверхностей может быть высокой во время работы печи.

27. Прибор не должен использоваться детьми или лицами с ограниченными физическими, сенсорными или умственными способностями, а также с недостатком опыта и знаний, если они не находятся под присмотром или не были проинструктированы.

28.  **ПРЕДУПРЕЖДЕНИЕ:** Если дверца или уплотнители дверцы повреждены, печь нельзя эксплуатировать до тех пор, пока она не будет отремонтирована специалистом.

29. В инструкциях должно быть указано, что электроприборы не предназначены для работы с помощью внешнего таймера или отдельной системы дистанционного управления.

30. Микроволновая печь предназначена только для домашнего использования, а не для коммерческого.

31. Не удаляйте упор сзади или сбоку. Он обеспечивает минимально необходимое расстояние от стены для циркуляции воздуха.

32. Надежно закрепите поворотный стол перед перемещением прибора, чтобы избежать повреждений.

33.  **ОСТОРОЖНО!** Ремонт печи должен проводиться только специали-

стами, т.к. при этом требуется снятие крышек, обеспечивающих защиту от микроволнового излучения. Это касается и замены сетевого шнура или лампы. В таких случаях необходимо обращаться в сервисный центр.

34. Микроволновая печь предназначена только для размораживания, нагрева и приготовления пищи.

35. Для извлечения нагретой пищи используйте прихватки или перчатки.

36.  **ОСТОРОЖНО!** При открытии крышки или оберточной фольги возможен выброс пара.

37. Прибор может использовать детьми в возрасте от 8 лет и старше, а также лицами с ограниченными физическими, сенсорными или умственными способностями, или с недостатком опыта и знаний, если они находятся под присмотром или проинструктированы о безопасном использовании прибора. Дети не должны играть с прибором. Очистка и техническое обслуживание пользователем не должны производиться детьми, если они не достигли возраста 8 лет.

38. При появлении дыма не открывая печь, отключите ее от сети и держите дверцу закрытой до затухания пламени.

УСТАНОВКА

1. Убедитесь в том, что из печи удалены все упаковочные материалы.

2.  **ВНИМАНИЕ:** Проверьте печь на наличие повреждений, таких как перекос или изгиб дверцы, повреждение уплотнений дверцы и контакт-

ных поверхностей, поломанные или ослабленные дверные петли и замок, вмятины на печи или дверце. При обнаружении повреждений не включайте печь, а обратитесь к продавцу или в сервисный центр.

3. Микроволновая печь должна устанавливаться на ровную прочную поверхность, способную выдерживать вес печи с пищей и посудой внутри.

4. Запрещается устанавливать печь вблизи нагревательных приборов, в местах с высокой влажностью, рядом с горючими материалами.

5. Для надлежащей работы печь должна хорошо вентилироваться. Оставьте минимум 20 см свободного пространства над печью и 5 см с обеих сторон. Не допускается закрытие вентиляционных отверстий печи. Не допускается удаление ножек печи.

6. Не допускается использование печи без стеклянного поворотного стола, роликовой опоры и вала в правильных позициях.

7. Убедитесь в том, что сетевой шнур не поврежден, не проходит под печью или по горячей, или острой поверхности.

8. Розетка должна быть легкодоступна, чтобы шнур можно было легко отсоединить в случае чрезвычайной ситуации.

9. Не допускается использование печи на открытом воздухе.

РАДИОПОМЕХИ

При работе микроволновая печь может создавать помехи для телера-

Микроволновая печь

диоаппаратуры и аналогичного оборудования. При наличии помех их можно уменьшить или устранить, приняв следующие меры:

1. Очистите дверцу и уплотнительную поверхность печи.
2. Переориентируйте приемную антенну телевизора.
3. Передвиньте микроволновую печь относительно телевизора.
4. Отодвиньте микроволновую печь от телевизора.
5. Подключите микроволновую печь и телевизор к разным розеткам.

ИНСТРУКЦИИ ПО ЗАЗЕМЛЕНИЮ

Микроволновая печь должна быть заземлена. Печь оснащена шнуром с проводником заземления и вилкой с контактом заземления. Она должна подключаться к розетке с заземлением. В случае короткого замыкания заземление снижает риск поражения электрическим током, обеспечивая безопасный путь для отвода электрического тока. Для микроволновой печи рекомендуется предусмотреть отдельную цепь заземления. Высокое напряжение опасно и может привести к воспламенению или повреждению печи.

 **ВНИМАНИЕ!** Ненадлежащее заземление розетки может привести к поражению электрическим током.

Примечание:

1. При возникновении вопросов о заземлении или подключении к электрической сети обращайтесь к квали-

фицированному электрику или специалисту по обслуживанию.

2. Ни изготовитель, ни продавец не несут ответственности за повреждение печи или травмы, обусловленное нарушением указаний по подключению к электрической сети.

Провода сетевого шнура имеют следующие цвета:

Желто-зеленый = Земля

Голубой = Ноль

Коричневый = Фаза



ПРЕЖДЕ ЧЕМ ОБРАЩАТЬСЯ В СЕРВИСНЫЙ ЦЕНТР

Если печь не работает:

➔ Убедитесь, что печь надежно подключена к электросети. Если это не так, извлеките вилку шнура из розетки, подождите 10 секунд и снова вставьте вилку в розетку.

➔ Проверьте, не перегорел ли предохранитель и не отключился ли автоматический выключатель. Если они исправны, проверьте исправность розетки другим электроприбором.

➔ Убедитесь в том, что печь запрограммирована правильно и установлен таймер.

➔ Убедитесь в том, что дверца надежно закрыта, замок дверцы защелкнут. Если дверца не закрыта должным образом, генерация микроволновой энергии не начнется.

➔ Если ничего из вышеперечисленного не помогло решить проблему, обратитесь к продавцу или в сервис-

ный центр. НЕ ПЫТАЙТЕСЬ РЕМОНТИРОВАТЬ ПЕЧЬ САМОСТОЯТЕЛЬНО.



ТЕХНИКА ПРИГОТОВЛЕНИЯ

⇒ Разложите продукты. Самые толстые куски кладите ближе к краю тарелки.

⇒ Определите время приготовления. Сначала выставьте минимальное время приготовления. Его можно будет увеличить в любой момент при необходимости. Перегретая пища может задымиться или загореться

⇒ Накрывайте пищу при приготовлении. Крышки предотвращают разбрызгивание влаги и жира.

⇒ Для ускорения приготовления в микроволновой печи таких продуктов как курица и гамбургеры, следует перевернуть их во время приготовления. Крупные продукты, такие как отбивные, нужно перевернуть хотя бы один раз.

⇒ В процессе приготовления переворачивайте продукты, например, фрикадельки, а также перекладывайте их от центра блюда к краю.



РУКОВОДСТВО ПО ПОДБОРУ ПОСУДЫ

⇒ Микроволны не проходят сквозь металл. Используйте только посуду, подходящую для использования в микроволновых печах. Не допускается использование в микроволновой печи металлических контейнеров для продуктов питания и напитков. Если изготовитель указал конкретный размер и форму металлического контейнера, подходящего для приготовления в микроволновой печи, то в этом случае вышеуказанное требование неприменимо.

⇒ Микроволны не проходят сквозь металл. Поэтому не допускается использование металлической посуды или посуды с металлической декорацией.

⇒ Не допускается использование в микроволновой печи бумажных изделий из бумажных отходов, т.к. в них могут быть металлические частицы, которые могут стать источником искр или воспламенения.

⇒ Рекомендуется использовать круглые или овальные блюда, а не квадратные или продолговатые, так как пища в углах такой посуды может подвергаться слишком сильному перегреву.

⇒ Для предотвращения перегрева отдельных участков можно использовать тонкие полоски алюминиевой фольги. Будьте осторожны, не используйте ее слишком много. Расстояние между полосками должно быть не менее 1 дюйма (2,54 см)

Микроволновая печь

Список ниже содержит указания по правильному выбору посуды

Посуда для приготовления	МИКРОВОЛНЫ	ГРИЛЬ	КОМБИНИРОВАНО
Термостойкое стекло	Да	Да	Да
Нетермостойкое стекло	Нет	Нет	Нет
Термостойкая керамика	Да	Да	Да
Пластиковая посуда, безопасная для микроволновой печи	Да	Нет	Нет
Кухонная бумага	Да	Нет	Нет
Металлический лоток	Нет	Да	Нет
Металлическая решетка	Нет	Да	Нет
Алюминиевая фольга и контейнеры из фольги	Нет	Да	Нет



ТЕХНИЧЕСКИЕ ХАРАКТЕРИСТИКИ

Потребляемая мощность	230В/50 Гц
Потребляемая мощность (микроволны)	1200 Вт
Потребляемая мощность (гриль)	1000 Вт
Выходная мощность (микроволновый нагрев)	800 Вт
Рабочая частота	2450 МГц
Размеры корпуса	262 мм (В)×452 мм (Ш)×385 мм (Г)
Размеры внутренней камеры печи	210 мм (В)×315 мм (Ш)×297 мм (Г)
Объем печи	20 литров
Вес нетто	Около 12.6 кг

! СХЕМА

1. Система защитной блокировки дверцы
2. Стекло дверцы
3. Вал
4. Роликовое кольцо
5. Панель управления
6. Волновод (Не удаляйте слюдяную пластину, закрывающую волновод)
7. Стеклянный поворотный стол
8. Нагреватель для гриля
9. Металлическая решетка

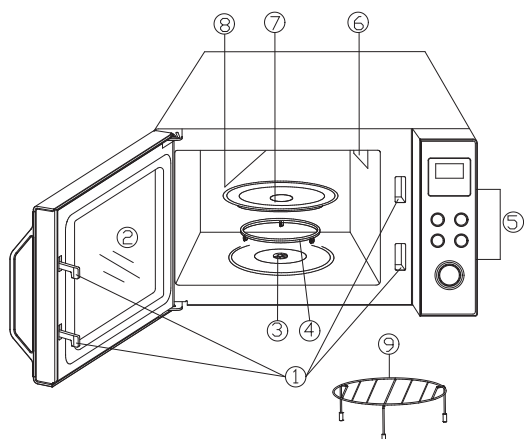

Микроволновая печь

 ПАНЕЛЬ УПРАВЛЕНИЯ**Экран дисплея**

Здесь отображается время приготовления, мощность, индикаторы и время.

Мощность

Нажмите, чтобы установить уровень мощности приготовления пищи в микроволновой печи.

Время/Вес

Нажмите, чтобы установить вес продуктов/порций или время

Гриль

Нажмите, чтобы установить функцию Гриль.

Комбинированный (Комби)

Нажмите, чтобы выбрать одну из двух комбинированных настроек приготовления.

Стоп/Сброс

Коснитесь, чтобы остановить программу приготовления или сбросить все предыдущие настройки перед началом приготовления.

Меню/Время

Поверните, чтобы установить время или чтобы выбрать автоматическую программу приготовления.

Память/Время  

Нажмите, чтобы сохранить любимое блюдо или установить время в часах.

Без звука/ Блокировка  

Нажмите, чтобы управлять звуковым сигналом или установить блокировку от детей.

+30Сек

Нажмите, чтобы установить программу быстрого запуска приготовления или добавить время приготовления во время приготовления в микроволновой печи.



КАК НАСТРОИТЬ ЭЛЕМЕНТЫ УПРАВЛЕНИЯ

☞ При первом включении духовки в розетку раздастся звуковой сигнал, а на дисплее высветятся «1:00» и «». В течение одной минуты вы можете установить время на часах или нажать кнопку СТОП/СБРОС напрямую, чтобы отменить настройки, если вам не нужно устанавливать время на часах.

☞ В процессе настройки система вернется в режим ожидания, если в течение 20 секунд не будет выполнено никаких операций.

☞ Если во время приготовления нажать кнопку СТОП/СБРОС один раз, программа будет приостановлена, затем нажмите МЕНЮ/ВРЕМЯ для возобновления. Двойное нажатие кнопки СТОП/СБРОС полностью остановит программу.

☞ После окончания приготовления на дисплее появится сообщение “End” («Конец»), а звуковой сигнал будет каждые две минуты оповещать о завершении программы, пока пользователь не нажмет любую кнопку или не откроет дверцу.

☞ Электронная система управления микроволновой печью имеет функцию охлаждения. Что касается любого режима приготовления, при котором время приготовления превышает 2 минуты, откройте дверцу печи или программа приготовления будет приостановлена, вентилятор печи будет автоматически работать около 3 минут, чтобы охладить печь и продлить срок ее службы.

УСТАНОВКА ВРЕМЕНИ

Как только устройство подключено к источнику питания, на дисплее высвечивается «1:00» и раздается звуковой сигнал.

1. Поверните МЕНЮ/ВРЕМЯ, чтобы установить правильный час.

2. Нажмите кнопку ПАМЯТЬ/ВРЕМЯ один раз. Отобразятся минутные цифры.

3. Поверните МЕНЮ/ВРЕМЯ, чтобы установить правильные минуты.

4. Нажмите кнопку ПАМЯТЬ/ВРЕМЯ один раз, чтобы окончательно установить время.

ПРИМЕЧАНИЕ:

Процесс установки времени можно отменить или пропустить, нажав кнопку СТОП/СБРОС.

В случае сбоя питания (отключения электричества или отключения из розетки) часы необходимо установить заново.

СМЕНА ВРЕМЕНИ:

1. Зажмите кнопку ПАМЯТЬ/ВРЕМЯ на 3 секунды, чтобы выбрать 12- или 24-часовой формат.

2. Поверните МЕНЮ/ВРЕМЯ, чтобы установить правильный час.

3. Нажмите кнопку ПАМЯТЬ/ВРЕМЯ один раз. Отобразятся минутные цифры.

4. Поверните МЕНЮ/ВРЕМЯ, чтобы установить правильные минуты.

Микроволновая печь

5. Нажмите кнопку ПАМЯТЬ/ВРЕМЯ один раз, чтобы окончательно установить время.

ФУНКЦИЯ +30 СЕКУНД

Используйте эту функцию, чтобы удобно запрограммировать запуск печи на 100% мощности. Во время приготовления в микроволновой печи вы также можете нажать на эту панель, чтобы увеличить время приготовления, максимальное время, которое вы можете установить, составляет 95 минут.

1. Откройте дверцу и поместите продукты в печь, закройте ее.

2. Быстро нажимайте клавишу +30 секунд, чтобы установить время приго-

Выберите уровень мощности, нажав кнопку МОЩНОСТЬ:

Нажмите кнопку МОЩНОСТЬ	Мощность приготовления	Нажмите кнопку МОЩНОСТЬ	Мощность приготовления
Однократно	100%	6 раза	50%
Дважды	90%	7 раза	40%
3 раза	80%	8 раза	30%
4 раза	70%	9 раза	20%
5 раза	60%	10 раза	10%

Предположим, что вы хотите готовить в течение 5 минут при мощности 60%.

1. Откройте дверцу и поместите продукты в печь, закройте ее.

2. Нажимайте кнопку МОЩНОСТЬ до тех пор, пока на экране не появится требуемая мощность.

3. Поворачивайте МЕНЮ/ВРЕМЯ для установки времени приготовления

товления. Печь немедленно запустится автоматически.

ПРИГОТОВЛЕНИЕ С ПОМОЩЬЮ МИКРОВОЛН

Приготовление в микроволновой печи позволяет регулировать мощность и время приготовления. Сначала выберите уровень мощности, нажав кнопку МОЩНОСТЬ (см. таблицу ниже), а затем поверните диск МЕНЮ/ВРЕМЯ, чтобы ввести время приготовления. Максимальное время приготовления 95 минут. Печь начнет приготовление после того, как пользователь нажмет МЕНЮ/ВРЕМЯ.

до тех пор, пока не появится правильное время приготовления (5:00).

4. Нажмите МЕНЮ/ВРЕМЯ чтобы начать.

ПРИМЕЧАНИЕ: Во время приготовления вы можете проверить текущий уровень мощности, нажав кнопку МОЩНОСТЬ.

ГРИЛЬ

Приготовление на гриле особенно полезно для приготовления тонких ломтиков мяса, стейков, отбивных, кебабов, сосисок и кусочков курицы. Он также подходит для приготовления горячих сэндвичей и блюд с панировкой. Максимальное время приготовления – 95 минут.

Предположим, вы хотите запрограммировать приготовление на гриле на 12 минут.

1. Откройте дверцу и поместите продукты в печь, закройте ее.

2. Нажмите кнопку ГРИЛЬ однократно.

3. Поверните МЕНЮ/ВРЕМЯ до 12:00.

4. Нажмите МЕНЮ/ВРЕМЯ, чтобы начать.

МИКРОВОЛНЫ+ГРИЛЬ

Максимальное время приготовления составляет 95 минут.

Предположим, вы хотите запрограммировать приготовление на гриле на 25 минут.

1. Откройте дверцу и поместите продукты в печь, закройте ее.

2. Нажмите кнопку КОМБИНИРОВАННЫЙ однократно или дважды

Нажмите кнопку КОМБИНИРОВАННЫЙ	комбинация	Для
Однократно	Со-1	картофель или блюда с панировкой
Дважды	Со-2	пудинг, омлеты, печеный картофель и птица

3. Поверните МЕНЮ/ВРЕМЯ до 25:00.

4. Нажмите МЕНЮ/ВРЕМЯ, чтобы начать.

ПРИМЕЧАНИЕ: Во время приготовления вы можете нажать кнопку КОМБИНИРОВАННЫЙ для проверки комбинированного режима.

РАЗМОРОЗКА ПО ВЕСУ

Функция размораживания по весу позволяет размораживать продукты в соответствии с введенным вами весом. Диапазон веса составляет от 100 г до 1800 г.

Предположим, что вы хотите разморозить 200г.

➔ Откройте дверцу и поместите продукты в печь, закройте.

➔ Поверните МЕНЮ/ВРЕМЯ, пока не отобразится «АУТО», «d-2».

➔ Нажмите МЕНЮ/ВРЕМЯ однократно, чтобы подтвердить.

➔ Поверните МЕНЮ/ВРЕМЯ для установки веса.

➔ Нажмите МЕНЮ/ВРЕМЯ, чтобы начать.

ПРИМЕЧАНИЕ: Во время процесса размораживания Печь сделает паузу и подаст звуковой сигнал, напоминающий вам о необходимости перевернуть продукты, после этого нажмите МЕНЮ/ВРЕМЯ чтобы, возобновить размораживание.

БЫСТРАЯ РАЗМОРОЗКА

Для использования функции БЫСТРОЙ РАЗМОРОЗКИ вам необходимо

Микроволновая печь

вести время размораживания. Самое длительное время размораживания составляет 95 минут.

Предположим, вы хотите настроить печь на размораживание в течение 5 минут и 30 секунд.

1. В режиме ожидания поверните МЕНЮ/ВРЕМЯ до тех пор, пока на дисплее не появится надпись «АУТО» «d-1».

2. Нажмите МЕНЮ/ВРЕМЯ однократно, чтобы подтвердить.

3. Поверните МЕНЮ/ВРЕМЯ для установки времени разморозки.

4. Нажмите МЕНЮ/ВРЕМЯ, чтобы начать.

ПРИМЕЧАНИЕ: Во время процесса размораживания печь сделает паузу и подаст звуковой сигнал, напоминающий вам о необходимости перевернуть продукты, после этого нажмите МЕНЮ/ВРЕМЯ, чтобы возобновить размораживание.

МНОГОЭТАПНОЕ ПРИГОТОВЛЕНИЕ

В вашей печи можно запрограммировать до 2 автоматических последовательностей приготовления.

Предположим, вы хотите установить следующую программу приготовления.

Приготовление с помощью микроволн



Приготовление с помощью функции гриля

1. Откройте дверцу и поместите продукты в печь, закройте.

2. Нажмите кнопку МОЩНОСТЬ, чтобы установить мощность.

3. Поверните МЕНЮ/ВРЕМЯ для установки времени приготовления.

4. Нажмите ГРИЛЬ.

5. Поверните МЕНЮ/ВРЕМЯ для установки времени гриля.

6. Нажмите МЕНЮ/ВРЕМЯ, чтобы начать.

ПРИМЕЧАНИЕ: Программы размораживания, быстрого запуска и автоматического приготовления не могут быть установлены в многоэтапной программе приготовления.

ФУНКЦИЯ ПАМЯТИ

Вышеописанные программы и комбинации программ можно сохранить в качестве «Любимых блюд» для быстрого использования в будущем. Можно предварительно хранить три разных блюда. Если место в памяти не занято, мигает соответствующий номер. Но обратите внимание, что в этом режиме автоматические программы приготовления и быстрая программа не могут быть выбраны.

1. Кратковременно нажмите кнопку ПАМЯТЬ/ВРЕМЯ один, два или три раза. На дисплее начнут мигать цифры 1, 2 или 3.

2. Несколько раз нажмите кнопку определенной программы, пока не отобразится установка мощности/температура.

3. Поверните МЕНЮ/ВРЕМЯ для установки желаемого времени приготовления.

4. Теперь несколько раз нажмите кнопку ПАМЯТЬ/ВРЕМЯ для следующей программы, пока не отобразится нужная установка мощности/температура.

5. Поверните МЕНЮ/ВРЕМЯ для установки желаемого времени приготовления.

6. Еще раз коротко нажмите кнопку ПАМЯТЬ/ВРЕМЯ, чтобы сохранить любимое блюдо.

📌 ПРИМЕЧАНИЕ:

➔ Сохраненную программу можно запустить, сначала кратковременно нажав кнопку, а затем нажимая МЕНЮ/ВРЕМЯ

➔ Если прибор был отключен от сети, программы необходимо внести и сохранить снова.

➔ Если место в памяти уже занято, соответствующий номер не будет мигать. Однако можно просто перезаписать слот, как описано выше.

ЗВУКОВОЙ СИГНАЛ

Функция отключения звука может быть включена или выключена в соответствии с потребностями пользователя. Эта функция может только регулировать тон клавиш.

➔ Чтобы выключить сигнал, нажмите кнопку один раз БЕЗ ЗВУКА/БЛОКИРОВКА

➔ Чтобы включить сигнал снова, нажмите кнопку один раз БЕЗ ЗВУКА/БЛОКИРОВКА

БЛОКИРОВКА ОТ ДЕТЕЙ

Это защитное устройство не позволяет детям пользоваться прибором без присмотра.

➔ Чтобы активировать предохранительное устройство, нажимайте кнопку БЕЗ ЗВУКА/БЛОКИРОВКА в течение 3 секунд. Появится соответствующая индикация на дисплее .

➔ Чтобы активировать предохранительное устройство, нажимайте кнопку БЕЗ ЗВУКА/БЛОКИРОВКА в течение 3 секунд. Индикатор  пропадет.

📌 ПРИМЕЧАНИЕ: Если у вас возникли проблемы при включении прибора, сначала убедитесь, что защитное устройство не активировано.

АВТОМАТИЧЕСКИЕ ПРОГРАММЫ ПРИГОТОВЛЕНИЯ

Для автоматических программ приготовления не требуется программировать время и мощность. Достаточно указать тип продукта, который вы хотите приготовить, а также вес или количество порций.

1. Поверните МЕНЮ/ВРЕМЯ против часовой стрелки до тех пор, пока на дисплее не появится нужная программа, указанная в таблице ниже.

2. Нажмите МЕНЮ/ВРЕМЯ однократно, чтобы подтвердить.

3. Поверните МЕНЮ/ВРЕМЯ для выбора подходящего веса.

4. Нажмите кнопку МЕНЮ/ВРЕМЯ, чтобы начать программу. На дисплее отобразится время приготовления по выбранной программе.

Микроволновая печь

Меню автоматического приготовления:

Код продукта	Меню	Примечания
A-1	Кофе/Молоко (200мл/кружка)	1. Перед приготовлением спагетти залейте кипятком. 2. При приготовлении курицы, говядины или мяса на шпайках во время приготовления печь сделает паузу и подаст звуковой сигнал, напоминающий пользователю о необходимости перевернуть блюдо, затем закройте дверцу и нажмите МЕНЮ/ВРЕМЯ, чтобы возобновить приготовление. 3. Результат автоматического приготовления зависит от таких факторов, как колебания напряжения, форма и размер продуктов, ваши личные предпочтения в отношении готовности определенных продуктов и даже от того, насколько тщательно вы помещаете продукты в печь.
A-2	Картофель (каждый 230гр)	
A-3	Подогрев (гр)	
A-4	Рыба (гр)	
A-5	Спагетти (гр)	
A-6	Курица (гр)	
A-7	Мясо (гр)	
A-8	Шашлык (гр)	

 **ЧИСТКА И УХОД**

1. Перед очисткой выключите печь и отсоедините ее от электрической сети.

2. Поддерживайте камеру печи в чистоте. Брызги пищи со стенок печи вытирайте влажной тряпкой. При более сильном загрязнении можно использовать мягкое моющее средство. Не следует использовать пульверизаторы или другие сильные моющие средства. Они могут оставить пятна и подтеки или сделать поверхность дверцы матовой.

3. Наружную часть печи следует протирать влажной тряпкой. Во избежание повреждения рабочих частей внутри печи вода не должна попадать в вентиляционные отверстия.

4. Для удаления пролитой жидкости или брызг протрите с двух сторон дверцу, стекло, уплотнители дверцы и прилегающие детали. Не используйте абразивные чистящие средства.

5. Не допускается использование парочистителей.

6. Не допускайте попадания воды на панель управления. Протрите ее мягкой, чуть влажной тканью. При чистке панели управления оставляйте дверцу печи, открытой для предотвращения ее случайного включения.

7. При наличии на двери конденсата протрите его мягким полотенцем. Это может произойти, если микроволновая печь работает в условиях высокой влажности. Это нормально.

8. Необходимо регулярно очищать стеклянный поворотный стол. Его можно вымыть в теплой мыльной воде или в посудомоечной машине.

9. Роликовое кольцо и дно камеры следует регулярно очищать для предотвращения появления чрезмерного шума. Просто протрите пол камеры печи тряпкой, слегка смоченной раствором мягкого моющего средства. Роликовое кольцо можно мыть водой с моющим средством или в посудомоечной машине. При обратной установке роликового кольца следите за тем, чтобы установить его в правильное положение.

10. Для удаления запахов из печи используйте следующий метод: протрите на терке 1 лимон и смешайте его с чашкой воды. Прогрейте данную смесь в печи в течение 5 минут. Затем тщательно протрите печь чистым мягким полотенцем.



11. Если лампочка перегорела, обратитесь в службу сервисного обслуживания клиентов.

12. Остатки пищи необходимо удалять, а печь регулярно чистить. Ненадлежащая очистка печи может привести к повреждению поверхности, уменьшению срока службы, и, вероятно, к возникновению опасных ситуаций.

13. Не выбрасывайте печь вместе с бытовым мусором. Ее следует сдать в соответствующий приемный пункт.

14. При первом использовании микроволновой печи с функцией гриля из нее может выделяться легкий дымок и запах. Это нормальное явление, поскольку печь изготовлена из стальной пластины, покрытой смазочным маслом, и в новой печи будут выделяться пары и запах, образующиеся при сгорании смазочного масла. Это явление исчезнет через некоторое время использования.

Микроволновая печь

 ПРЕДУПРЕЖДЕНИЕ	<p>Прибор не предназначен для использования лицами (включая детей) с пониженными физическими, сенсорными или умственными способностями или при отсутствии у них жизненного опыта или знаний, если они не находятся под присмотром или не проинструктированы об использовании прибора лицом, ответственным за их безопасность. Дети должны находиться под присмотром во избежание игр с прибором</p>
	<p>При повреждении шнура питания его замену, во избежание опасности, должны производить изготовитель, сервисная служба или подобный квалифицированный персонал</p>
	<p>Недопустимо возникновение факельного пламени под воздухоочистителем (для вытяжек)</p>
 ВНИМАНИЕ!	<p>Детали прибора могут нагреваться во время работы</p>
<p>Условия хранения продукции по ГОСТу 15150-69, в помещениях с естественной вентиляцией при температуре воздуха от минус 50°С до плюс 40°С, относительной влажности не более 75%.</p>	

Обратите Ваше внимание!

Также, неисправностями Изделия не являются:

<p>Микроволновые печи</p>	<p>Незначительные технические запахи в новом изделии в начальный период эксплуатации</p>
	<p>Изменение цвета корпусных элементов в процессе эксплуатации</p>

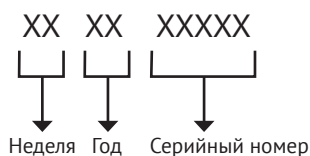
СЕРИЙНЫЙ НОМЕР:**ИЗГОТОВИТЕЛЬ:**

Эм энд Джи Хаусгерате ГмбХ
Потсдамер стр, 92 10785 Берлин

ЛИЦО, УПОЛНОМОЧЕННОЕ ИЗГОТОВИТЕЛЕМ:

ООО «Эм-Джи Русланд», 141400
г. Химки, ул. Бутаково, д. 4
info@kuppersberg.com

Фирма-производитель оставляет за собой право на внесение изменений в конструкцию, комплектацию и дизайн приборов.

Сделано в КНР, Завод-изготовитель: GUANGDONG GALANZ MICROWAVE ELECTRICAL APPLIANCES MANUFACTURING CO., LTD





УСЛОВИЯ ГАРАНТИЙНОГО ОБСЛУЖИВАНИЯ

Внимательно ознакомьтесь с условиями гарантийного обслуживания.

Изготовитель оставляет за собой право вносить изменения в конструкцию, комплектацию или технологию изготовления, таковые изменения не влекут обязательств по изменению или улучшению ранее выпущенных изделий. Указанные изменения могут быть произведены без предварительного уведомления.

Изготовителем техники марки «Kuppersberg» установлен срок службы 7 (семь) лет на крупную бытовую технику: газовые и комбинированные плиты, духовые шкафы, электрические и газовые варочные поверхности, холодильное оборудование, стиральные машины, сушильные барабаны, посудомоечные машины, пароварки, кухонные вытяжки), при соблюдении правил эксплуатации и применении ее в бытовых целях.

Данные сроки исчисляются с даты изготовления изделия.

Правила безопасного и эффективного использования изложены в Инструкции по эксплуатации. По истечении установленного срока службы изготовитель не несет ответственности за безопасность изделия.

На всю бытовую технику марки «Kuppersberg» гарантийный срок составляет 24 (двадцать четыре) месяца. Гарантийный срок исчисляется со дня заключения договора купли-продажи при наличии кассового и/или товарно-кассового чека, при отсутствии документов о покупке согласно п. 2 ст. 19 ЗоЗПП гарантийный срок исчисляется с даты изготовления изделия.

Данная Гарантия действительна только на территории Российской Федерации, Республики Беларусь, Республики Казахстан. Гарантия распространяется только на официально поставленные изделия, сертифицированные для указанных стран, а также на оригинальные комплектующие и составные части данных изделий.

На территории других государств гарантийный срок устанавливается в соответствии с внутренним законодательством.

1. Данная гарантия распространяется только на изделия, используемые в личных, семейных или домашних целях, не связанных с предпринимательской деятельностью.

2. Гарантийный срок на комплектующие изделия (такие изделия, которые могут быть сняты с основного изделия без применения каких-либо инструментов, а именно, ящики, полки, решётки, корзины, насадки, трубки, шланги или другие подобные комплектующие) составляет 6 (шесть) месяцев с момента продажи основного изделия магазином.

3. Гарантийный срок на новые комплектующие и составные части, установленные в изделие, взамен вышедших из строя, при гарантийном ремонте, равен сроку гарантии на изделие и заканчивается одновременно с окончанием гарантийного срока изделия.

4. Гарантийный срок на элементы освещения, лампы составляет 15 дней с даты покупки прибора.

5. Гарантийный ремонт выполняется бесплатно авторизованным сервисным центром на дому у потребителя или в мастерской по усмотрению сервисного центра.

6. Прежде чем вызвать специалиста сервисного центра, внимательно прочитайте инструкцию по эксплуатации изделия. Если изделие исправно, то за сервисным центром остаётся право требовать от Потребителя возмещения стоимости сервисных мероприятий за ложный вызов.

7. Для осуществления технического обслуживания и ремонта изделия, потребителю необходимо обеспечить доступ сотруднику авторизованного сервисного центра к изделию (в том числе встраиваемому).

8. Претензии по качеству основного изделия, его комплектующих и составных частей принимаются при условии, что недостатки обнаружены в течение гарантийных сроков, установленных соответственно на основное изделие, его комплектующие и составные части. Претензии рассматриваются после только после предварительной проверки качества изделия представителем авторизованного сервисного центра.

9. Во избежание возможных недоразумений, сохраняйте в течении гарантийного срока изделия документы, прилагаемые при продаже (кассовый и/или товарный чек, инструкцию по эксплуатации).

10. Изготовитель не несет какой-либо ответственности за любой возможный ущерб, нанесенный потребителю, в случаях несоблюдения требований Изготовителя, указанных в данном гарантийном документе и инструкции по эксплуатации.

Изготовитель не несет гарантийные обязательства в следующих случаях:

При возникновении недостатков, вызванных несоблюдением прилагаемой к изделию инструкции по эксплуатации, неправильной установкой, хранением или транспортировкой изделия, небрежным обращением или плохим уходом, неправильным использованием, включая перегрузку.

Использования изделия для предпринимательской или профессиональной деятельности.

Не соблюдения потребителем правил подключения и монтажа изделия, установки дополнительных элементов на изделии, препятствующих доступу специалиста к прибору для проведения сервисных мероприятий.

На изделия, которые подвергались ремонту, разборке или конструктивным изменениям, которые повлекли отказ в работе изделия, неуполномоченными на то лицами или организациями не являющимися авторизованными сервисными центрами.

Так же если удалены, не разборчивы или изменены заводские наклейки с указанием модели, продуктового и серийного номера изделия.

Повреждений техники или нарушений ее нормальной работы, которые вызваны не зависящими от производителя причинами, такими как нестабильность параметров электросети (установленных государственными стандартами ГОСТ 13109-97), явления природы и стихийные бедствия, пожар, домашние животные и насекомые, попадание внутрь изделия посторонних предметов, жидкостей, и другими подобными причинами.

Повреждения техники или нарушений ее нормальной работы, вызванных сверхнормативными отклонениями параметров электро-, газо-, или водоснабжения от номинальных значений.

Внешние и внутренние загрязнения, царапины, трещины, вмятины, потёртости и прочие механические повреждения, повреждения стеклянных деталей, включая разрушения, повреждения стеклокерамики, изменения цвета стеклокерамики в зонах конфорок, царапины, возникшие в процессе эксплуатации.

Использование посуды не соответствующего типа и размера, рекомендованного изготовителем согласно инструкции по эксплуатации.

На шум и звуки работы электрооборудования индукционных и электрических плит, даже в выключенном состоянии, так же на шум пламени, издаваемый газовыми конфорками.

Повреждения деталей, которые произошли в результате естественного износа, включая расходные материалы, такие как: лампы, элементы питания, фильтры, монтажные и уплотнительные элементы, соединительные электрокабели, разъёмы, шланги, фильтры, антивозвратные клапаны, металлические и стеклянные противни, решетки, держатели противней и решеток, телескопические направляющие, тарелки, блюда, ручки и кнопки управления, решетки плит, составные части конфорок и дополнительных аксессуаров.

Образования на нагревательных элементах избыточного слоя накипи, при повышенной жесткости воды необходима обработка соответствующими составами.

Попадания во внутренние рабочие объёмы изделия посторонних предметов, мелких деталей одежды или остатков пищи.

Механических повреждений изделия потребителем (вмятины, царапины, трещины, сколы и т. д.)

Потери товарного вида изделия в следствие воздействия химических веществ.

Длительных термических воздействиях и других подобных повреждениях, возникших в процессе эксплуатации. Время приготовления пищи не должно превышать более 3 часов непрерывного включения конфорок.

На работы по установке, регулировке, чистке изделия, замене расходных материалов и прочий уход за изделием, оговорённый в инструкции по эксплуатации (периодическое обслуживание).

Движения хладагента внутри холодильника, морозильника, который может издавать кратковременные шумы (свист, звук перетекающей жидкости и т. д.), даже при отключенном компрессоре, что не является дефектом, так же не является дефектом потрескивание составных частей прибора в результате температурных деформаций. Характерные звуки включения компрессора и автоматики являются нормальными звуками при работе электрооборудования прибора. Для холодильников, оборудованных устройством для приготовления льда (ледогенератором), при не использовании устройства для приготовления льда (ледогенератора) в течении 7 дней и более, обязательно требуется отключать функцию приготовления льда, освободить емкость от ранее приготовленного льда. Во избежание солнечного ультрафиолетового и температурного воздействия на корпус холодильника, место для установки холодильника должно быть защищено от прямого попадания солнечного света на прибор.

Установка и подключение крупной бытовой техники, включая встраиваемую бытовую технику

Для установки и подключения изделий производитель рекомендует Вам обратиться в авторизованные сервисные центры. Вы можете воспользоваться услугами любых других квалифицированных специалистов имеющих сертификат на оказание подобных услуг.

Перед установкой, использованием обязательно внимательно прочтите Инструкцию по эксплуатации.

Оплата работ по установке и подключению изделия происходит по прейскуранту сервисного центра.

Изготовитель не несёт какой-либо ответственности за любой ущерб, нанесенный имуществу граждан вследствие установки и подключения, не соответствующих требованиям, указанным в инструкции по эксплуатации и произведенных не уполномоченными на то лицами.

В случае нарушений требований Изготовителя по установке и подключению, ответственность за причиненный ущерб несет лицо или организация, проводившее работы по установке и подключению.

Газовая бытовая техника подключается только специалистом, имеющим лицензию и допуск на работы с газовым оборудованием. Гарантийное и сервисное обслуживание осуществляется только при наличии отметки в паспорте изделия о подключении или документа уполномоченной организации о подключении газового оборудования.

Изделия, имеющие трехконтактную сетевую вилку, обязательно должно быть заземлено.

По всем вопросам технического обслуживания и приобретения оригинальных расходных материалов и аксессуаров Вы можете обращаться в авторизованные сервисные центры, информация по сервисному обслуживанию изделий «Kuppersberg» указана на сайте изготовителя: www.kuppersberg.com

KUPPERSBERG

СЕРВИСНАЯ КНИЖКА

МОДЕЛЬ

ТИП ИЗДЕЛИЯ

СЕРИЙНЫЙ НОМЕР

ДАТА ПРОДАЖИ

М.П.
продавца

Уважаемый Покупатель!

Благодарим Вас за выбор продукции компании KUPPERSBERG. Настоящим, компания KUPPERSBERG подтверждает, что приобретённая Вами техника изготовлена из высококачественных материалов при повышенном контроле качества продукции и отвечает всем техническим и экологическим критериям, предъявляемым к домашней бытовой технике.

Данный товар сертифицирован на территории Российской Федерации. Производитель обязуется обеспечить бесплатный гарантийный ремонт в течение всего гарантийного срока.

Требования потребителя, соответствующие Законодательству РФ, могут быть предъявлены в течение 24 месяцев с Даты продажи изделия при условии, что недостатки в продукции не возникли вследствие нарушения покупателем правил пользования, транспортировки, хранения и иных действий пользователя или третьих лиц или обстоятельств непреодолимой силы (пожар, природная катастрофа и т.д.).

Гарантийное обслуживание осуществляется в уполномоченных KUPPERSBERG авторизованных сервисных центрах. Ответственность за качество, сроки ремонта несут уполномоченные сервисные центры. Неисправные детали и узлы техники в гарантийный период заменяются потребителю на новые безвозмездно.

ООО «КУППЕРСБЕРГ-СЕРВИС»

Установка, гарантийное и послегарантийное обслуживание, продажа запасных частей по Москве и Московской области +7 (495) 236-90-67

Телефон горячей линии KUPPERSBERG:

8 (800) 250-17-18 (звонки для всех регионов РФ бесплатные)

Часы работы горячей линии:

понедельник-пятница с 9-00 до 18-00 без перерыва

Полный список авторизованных сервисных центров KUPPERSBERG

Вы можете найти на официальном сайте www.kuppersberg.com

СВЕДЕНИЯ О РЕМОНТАХ

Ремонт №1

Дата обращения	Дата ремонта	Неисправность	Выполненная работа	Запасная часть

Ремонт №2

Дата обращения	Дата ремонта	Неисправность	Выполненная работа	Запасная часть

Ремонт №3

Дата обращения	Дата ремонта	Неисправность	Выполненная работа	Запасная часть

KUPPERSBERG

ГАРАНТИЙНЫЙ СЕРТИФИКАТ

Обратите особое внимание!

Все условия гарантии регулируются действующим Законодательством РФ.

Гарантийные обязательства не распространяются на технику с неисправностями, возникшими вследствие нарушения технологических требований, описанных в Инструкции по эксплуатации, в том числе:

- нестабильности параметров электросети, установленных ГОСТ 13109-87, а также нестабильности уровня давления газа, согласно ГОСТ P50696-2006;
- нестабильности водопроводной сети, установленных СНиП 2.04.02-84;
- на технику, используемую от целей, отличных от бытового пользования, а также технику, установленную в организациях любого типа собственности;
- при наличии следов механических повреждений (трещины, сколы, царапины и пр.), связанных с причиной обращения;
- при наличии следов несанкционированного вскрытия или неквалифицированного ремонта третьими лицами (за исключением особых случаев, предусмотренных действующим Законодательством РФ);
- при несоответствии данных о технике в Сервисной книжке и на оригинальной наклейке (шильд) на изделии;
- при неправильном подключении изделия, попадании внутрь изделия посторонних предметов, мелких деталей и фрагментов одежды или остатков пищи;
- при попадании на внутренние узлы и детали изделия посторонних жидкостей, насекомых или при наличии следов их жизнедеятельности;
- вследствие образования на элементах изделия избыточного слоя накипи или иных отложений, вызванных повышенной жёсткостью воды;
- при обнаружении воздействия на внутренние и внешние элементы изделия агрессивных химических веществ, а также термического воздействия;
- в случае, если изделие на момент визита уполномоченной сервисной службы KUPPERSBERG было в технически исправном состоянии.

KUPPERSBERG

#1

Модель изделия _____

Серийный № _____

Дата продажи _____

М.П.
продавца

KUPPERSBERG

#2

Модель изделия _____

Серийный № _____

Дата продажи _____

М.П.
продавца

KUPPERSBERG

#3

Модель изделия _____

Серийный № _____

Дата продажи _____

М.П.
продавца

Товар получил без повреждений, претензий к внешнему виду и комплектности не имею

(Фамилия, имя и подпись Потребителя)

С условиями гарантийных обязательств KUPPERSBERG ознакомлен и согласен. Полная, необходимая, достоверная информация о Товаре, Изготовителе, Продавце мною получена

(Фамилия, имя и подпись Потребителя)

СВЕДЕНИЯ ОБ УСТАНОВКЕ

Заполняется лицом, осуществившем подключение (Установку)

Дата подключения (установки)	Фамилия, Имя специалиста, проводившего подключение	Наименование организации, выполнившей подключение	Подпись специалиста, проводившего подключение

Внимание: KUPPERSBERG настоятельно рекомендует доверять подключение (установку) приобретённого Товара специалистам Авторизованного сервисного центра KUPPERSBERG. При подключении изделия через АЦЦ KUPPERSBERG, гарантийный срок исчисляется с Даты подключения (установки) изделия, но не более 3 месяцев с даты продажи. ООО «КУППЕРСБЕРГ-СЕРВИС» для Москвы и Московской области: +7 (495) 236-90-67, Пн-Пт: с 9-00 до 18-00. Оплата работ по подключению и настройке изделия осуществляется на основании прейскуранта платных услуг организации, осуществляющей подключение. Изготовитель не несёт ответственности за ущерб имуществу и здоровью граждан, возникший в связи с некавалифицированным подключением изделия третьими лицами. В случае возникновения поломки изделия вследствие описанных выше причин, ответственность за причинённый ущерб потребителю, а также за восстановление работоспособности изделия, несёт лицо, осуществившее подключение. Газовые варочные панели и духовки могут быть установлены только сертифицированным специалистом, имеющим соответствующий допуск на установку и проведение работ по газовому оборудованию. Гарантийное обслуживание осуществляется только при наличии отметки Организации, уполномоченной на проведение такого рода работ.

KUPPERSBERG

#1

Сервис-центр _____

Инженер, Ф.И.О.,
подпись _____

Дата ремонта _____

М.П.
сервис-центра

KUPPERSBERG

#2

Сервис-центр _____

Инженер, Ф.И.О.,
подпись _____

Дата ремонта _____

М.П.
сервис-центра

KUPPERSBERG

#3

Сервис-центр _____

Инженер, Ф.И.О.,
подпись _____

Дата ремонта _____

М.П.
сервис-центра

KUPPERSBERG



ВНИМАНИЕ!

ГАРАНТИЙНЫЙ ТАЛОН НАХОДИТСЯ
ВНУТРИ НАСТОЯЩЕГО РУКОВОДСТВА.
ПРОИЗВОДИТЕЛЬ НАСТОЯТЕЛЬНО
РЕКОМЕНДУЕТ СОХРАНЯТЬ
НАСТОЯЩЕЕ РУКОВОДСТВО
В ТЕЧЕНИЕ ВСЕГО СРОКА
ПОЛЬЗОВАНИЯ ИЗДЕЛИЕМ.

➔ Kuppertsberg

➔ www.kuppertsberg.com