

**Руководство пользователя**

**Сушильная машина**

**MDM 660 Blanc**

*Monsher*

*Monshex*

## СОДЕРЖАНИЕ

ИНФОРМАЦИЯ ПО ТЕХНИКЕ БЕЗОПАСНОСТИ.....	4
ПРИБОР И ПРИНАДЛЕЖНОСТИ.....	10
УСТАНОВКА.....	11
ИНСТРУКЦИЯ ПО СУШКЕ.....	14
ЭКСПЛУАТАЦИЯ.....	16
ЧИСТКА И ОБСЛУЖИВАНИЕ.....	21
РУКОВОДСТВО ПО УСТРАНЕНИЮ НЕПОЛАДОК.....	24
УТИЛИЗАЦИЯ.....	26
ТЕХНИЧЕСКИЕ ХАРАКТЕРИСТИКИ.....	26
ПАРАМЕТРЫ СУШИЛЬНОЙ МАШИНЫ.....	28



Благодарим вас за выбор нашей продукции.

- Пожалуйста, установите и эксплуатируйте этот прибор согласно инструкции.
- Изображения в руководстве являются схематичными, внешний вид и картинка зависит от фактического прибора.
- В прибор могут быть внесены технические изменения без предварительного уведомления с целью общего улучшения характеристик.
- Данная сушильная машина предназначена исключительно для домашнего использования. Пожалуйста, не используйте ее для сушки одежды, которая не подходит для машинной стирки.

## ИНФОРМАЦИЯ ПО ТЕХНИКЕ БЕЗОПАСНОСТИ

- ☑ Перед использованием сушильной машины внимательно прочитайте руководство по эксплуатации.
- ☑ Пожалуйста, не приступайте к эксплуатации устройства, предварительно не ознакомившись с руководством.
- ☑ Инструкции по эксплуатации сушильной машины поставляются с различными типами и моделями сушильных машин. Поэтому они могут включать описания настроек или оборудования, которых нет в вашей сушильной машине.
- ☑ Несоблюдение инструкций в руководстве по эксплуатации или ненадлежащее использование сушильной машины может привести к повреждению прибора и порче белья или даже к травмам. Храните руководство по эксплуатации рядом с сушильной машиной.
- ☑ Ваша сушильная машина предназначена исключительно для домашнего использования. Если она используется в профессиональных, коммерческих целях или целях, выходящих за рамки обычного использования в домашнем хозяйстве, или если сушильная машина используется лицом, не являющимся потребителем, гарантийный срок должен быть равен самому минимальному гарантийному сроку, требуемый местным законодательством.
- ☑ Устройство изготовлено в соответствии со всеми актуальными стандартами безопасности.

### ВНИМАНИЕ

Чтобы снизить риск взрыва, возгорания, летального исхода, поражения электрическим током или травм людей при использовании данного изделия, соблюдайте основные меры предосторожности.

### Установка

- ☑ Следуйте инструкциям по установке и подключению сушильной машины к электросети.
- ☑ Для приборов с вентиляционными отверстиями в основании необходимо следить за тем, чтобы отверстие не блокировалось напольным покрытием.
- ☑ Прибор не должен устанавливаться за запирающейся, раздвижной дверью или дверью с петлей на противоположной от сушильной машины стороне для того, чтобы была возможность полностью открыть дверцу устройства.
- ☑ Все работы по ремонту или техническому обслуживанию устройства должны выполняться только квалифицированными специалистами.

- ☑ Ремонт, выполненный неквалифицированным специалистом, может привести к несчастному случаю/травме или серьезной неисправности.
- ☑ Во избежание опасности, поврежденный шнур питания может быть заменен только в авторизованном сервисном центре специалистом по техническому обслуживанию.
- ☑ После установки сушильной машины дайте ей постоять в течение двух часов, прежде чем подключать ее к электросети.
- ☑ Для установки сушильной машины на стиральную машину требуется не менее двух человек.
- ☑ Устанавливайте прибор в помещении с достаточной вентиляцией и температурой от 10°C до 25°C.
- ☑ Всегда используйте воздухопроводы или шланги, поставляемые в комплекте с сушильной машиной.
- ☑ Установите сушильную машину на ровную, устойчивую и твердую поверхность.
- ☑ Никогда не перекрывайте вентиляционное отверстие.
- ☑ Не ставьте прибор на ворсовый ковер, так как это может препятствовать циркуляции воздуха.
- ☑ Не помещайте прибор в пыльном помещении.
- ☑ Прибор не должен соприкасаться со стеной или прилегающей мебелью.
- ☑ Этот прибор нельзя хранить или использовать на открытом воздухе.
- ☑ Необходимо обеспечить достаточную вентиляцию, чтобы избежать обратного потока газов в помещение от приборов, использующие газы, а также открытый огонь.

### **ЭЛЕКТРОБЕЗОПАСНОСТЬ**

- ☑ Если шнур питания поврежден, он должен быть заменен производителем, авторизованным сервисным центром или другим квалифицированным специалистом во избежание опасности.
- ☑ Сушильная машина не должна подключаться к электросети с помощью удлинителя.
- ☑ Сушильная машина оснащена системой автоматического отключения в случае перегрева. Эта система отключит прибор, если температура будет слишком высокой.
- ☑ Если фильтр засорен, может сработать система автоматического отключения. Очистите фильтр, подождите, пока сушильная машина остынет, и попробуйте запустить ее снова. Если прибор по-прежнему не запускается, обратитесь в авторизованный сервисный центр.
- ☑ Не используйте для подключения прибора несколько розеток, удлинительный кабель питания или двойной адаптер.
- ☑ Этот прибор должен быть заземлен с помощью шнура питания. В случае неисправности или поломки заземление снизит риск поражения электрическим током, обеспечивая путь наименьшего сопротивления для электрического тока.

- ☑ Неправильное подключение провода заземления оборудования может привести к поражению электрическим током. Если у вас есть сомнения относительно того, правильно ли заземлен прибор, обратитесь к квалифицированному электрику.
- ☑ Данное устройство оснащено шнуром питания с заземляющим контактом и заземляющей вилкой. Вилка питания должна быть вставлена в соответствующую розетку, установленную и заземленную в соответствии со всеми местными нормами и предписаниями.
- ☑ Никогда не отключайте прибор от сети, потянув за кабель питания. Чтобы вытащить вилку, необходимо взяться непосредственно за вилку и спокойно вытянуть ее из розетки.
- ☑ Не распыляйте воду внутри или снаружи прибора для его очистки.

### **ВНИМАНИЕ**

- ☑ Питание прибора не должно осуществляться через внешнее коммутационное устройство или подключаться к цепи, которая регулярно включается и выключается коммунальными службами.
- ☑ Существует риск поражения электрическим током, поскольку сушильная машина работает от электричества.
- ☑ Проверьте прибор на наличие видимых повреждений перед использованием.
- ☑ Вы не должны использовать сушильную машину, если она повреждена.
- ☑ Перед подключением к источнику питания убедитесь, что электрическое напряжение, указанное на заводской табличке, соответствует напряжению вашей розетки.
- ☑ Используйте только автоматические выключатели цепи с соответствующим символом.
- ☑ Убедитесь, что сетевой кабель не перегнут и не застрял, а также что он не соприкасается с источниками тепла или острыми краями.

### **БЕЗОПАСНОСТЬ ДЕТЕЙ**

- ☑ Данное устройство не предназначено для использования лицами (включая детей) с ограниченными физическими, сенсорными или умственными способностями, а также лицами, не имеющими достаточного опыта и знаний, за исключением случаев, когда они находятся под наблюдением или проинструктированы относительно использования устройства лицом, ответственным за их безопасность.
- ☑ Необходимо следить за детьми, чтобы они не играли с прибором.
- ☑ Этим прибором могут пользоваться дети в возрасте от 8 лет и старше, а также лица с ограниченными физическими, сенсорными или умственными способностями или с недостатком опыта и знаний, если они находятся под наблюдением или проинструктированы относительно безопасного использования прибора и понимают свя-

занные с этим опасности. Дети не должны играть с прибором. Чистка и техническое обслуживание не должны производиться детьми без присмотра.

- ☑ Детей младше 3 лет следует держать подальше от прибора, если они не находятся под постоянным присмотром.
- ☑ Следите за тем, чтобы дети и домашние животные не забирались в барабан устройства.
- ☑ Прежде чем закрыть дверцу и запустить программу, убедитесь, что в барабане нет ничего, кроме белья (например, если ребенок забрался в барабан и закрыл дверцу изнутри).
- ☑ Не оставляйте дверцу прибора открытой. Дети могут повиснуть на дверце или заползти во внутрь прибора, что может привести к повреждению или травме.

### **Эксплуатация**

- ☑ Сушильная машина не должна использоваться, если для очистки белья использовались промышленные химикаты.
- ☑ Фильтр для сбора ворса необходимо регулярно очищать.
- ☑ Не сушите грязные вещи в сушильной машине.
- ☑ Предметы, загрязненные такими веществами, как растительное масло, ацетон, спирт, бензин, керосин, средства для удаления пятен, скипидар, воски и средства для удаления воска, следует предварительно постирать в горячей воде с добавлением дополнительного количества моющего средства перед сушкой в сушильной машине.
- ☑ Такие предметы, как поролон (латексная пена), шапочки для душа, непромокаемый текстиль, изделия с резиновой подложкой и одежда или подушки, снабженные прокладками из поролона, не следует сушить в сушильной машине.
- ☑ Смягчители ткани или аналогичные продукты следует использовать в соответствии с инструкциями производителя.
- ☑ Извлеките из карманов все предметы, такие как зажигалки и спички.
- ☑ Предметы, загрязненные маслом, могут самопроизвольно воспламениться, особенно при воздействии источников тепла, например, в сушильной машине.
- ☑ Изделия нагреваются, вызывая реакцию окисления в масле. Окисление создает тепло. Если тепло не может уйти, предметы могут нагреться настолько, что могут загореться. Укладывание или хранение предметов, подверженных воздействию масла, может препятствовать рассеиванию тепла и, таким образом, создавать опасность пожара.
- ☑ Если необходимо поместить в сушильную машину ткани, содержащие растительное или кулинарное масло, или загрязненные средствами по уходу за волосами, их сле-

дует сначала постирать в горячей воде с добавлением дополнительного моющего средства – это уменьшит, но не устраним опасность.

- ☑ В случае ремонта используйте только оригинальные запасные части.
- ☑ Если трубка для отвода конденсата заблокирована или засорена, то работа сушильной машины прекращается.
- ☑ Перед перемещением прибора или перед хранением в неотапливаемом помещении в зимний период необходимо очистить резервуар для конденсата.
- ☑ Очищайте фильтры после каждого цикла сушки. Если вы сняли фильтры, установите их перед следующим циклом сушки.
- ☑ Не используйте растворители или чистящие средства, которые могут повредить устройство (пожалуйста, соблюдайте рекомендации и предупреждения производителей чистящих средств).
- ☑ Никогда не добавляйте химикаты или посторонние вещества в резервуар для конденсата.
- ☑ После завершения процесса сушки отсоедините шнур питания от электрической розетки.
- ☑ Для нагрева воздуха в приборе используется система теплового насоса.
- ☑ Система состоит из компрессора и теплообменника. При запуске сушки работа компрессора (звук текущей жидкости) или поток хладагента могут быть громче, пока компрессор работает. Это не является признаком неисправности и не повлияет на срок службы. Со временем при использовании сушильной машины этот шум станет тише.
- ☑ Вода из резервуара для конденсата не пригодна для употребления.
- ☑ Извлеките одежду из сушильной машины сразу после завершения сушки или отключения питания. Если оставить одежду, высушенную в приборе, без присмотра, это может привести к возгоранию. Извлеките одежду сразу после высыхания, а затем повесьте или разложите ее, чтобы она остыла.
- ☑ Никогда не пытайтесь эксплуатировать прибор, если он поврежден, неисправен, частично разобран или имеет отсутствующие или сломанные детали, включая поврежденный шнур или вилку питания.
- ☑ Не пытайтесь отделять какие-либо панели или разбирать прибор. Не прикладывайте никаких острых предметов к панели управления для управления прибором.
- ☑ Никогда не прикасайтесь к прибору во время его работы. Подождите, пока барабан полностью остановится.
- ☑ В случае затопления отсоедините вилку сетевого шнура и обратитесь в авторизованный сервисный центр.
- ☑ Не прикасайтесь мокрыми руками к вилке питания или элементам управления прибора.



- ☑ Не перегибайте кабель питания и не кладите на него тяжелые предметы.
- ☑ Нельзя допускать скопления ворса вокруг барабана сушильной машины.
- ☑ Следите за тем, чтобы под прибором и вокруг него не было горючих материалов, таких как бумага, тряпки, химикаты и т.д.
- ☑ Поскольку сушильная машина тяжелая, вы можете получить травму, пытаясь поднять ее. Не поднимайте ее самостоятельно.
- ☑ Вы можете порезать руки об острые края корпуса. Не держите прибор за острые края.
- ☑ Выступающие части корпуса могут отломиться при попытке поднять устройство за них.
- ☑ Не перемещайте прибор, держась за выступающие части.
- ☑ Проверьте прибор на наличие возможных повреждений, причиненных во время транспортировки. Никогда не используйте устройство, если оно повреждено.
- ☑ Остатки воды в приборе могут замерзнуть и повредить его.
- ☑ Не устанавливайте прибор в помещениях, подверженных риску замерзания.

Прибор содержит хладагент R290, который, хоть и безвреден для окружающей среды, является легковоспламеняющимся. Несоблюдение правил его утилизации может привести к пожару или отравлению. Утилизируйте прибор надлежащим образом и не повреждайте трубы в контуре хладагента.

### ВНИМАНИЕ

Никогда не останавливайте сушильную машину до окончания цикла сушки, если только все вещи не будут быстро извлечены и разложены так, чтобы тепло рассеялось.

### ВНИМАНИЕ

Следите за тем, чтобы вентиляционные отверстия не были засорены.

### ВНИМАНИЕ

Следите за тем, чтобы контур хладагента не был поврежден.

### **Максимальная загрузка**

Максимальная загрузка сухого белья, которое будет использоваться в приборе – 9 кг.

### **Будьте осторожны – поверхность прибора может быть горячей**

- ☑ При более высоких температурах сушки дверное стекло будет нагреваться. Будьте осторожны, чтобы избежать ожогов. Следите за тем, чтобы дети не играли возле дверного стекла. Задняя стенка прибора может сильно нагреваться во время работы.

- ☑ Подождите, пока сушильная машина полностью остынет, прежде чем прикасаться к ее тыльной стороне.
- ☑ Если вы откроете дверцу прибора во время процесса сушки, одежда может быть очень горячей, и существует риск ожога.

### **Обслуживание**

- ☑ В случае неправильного подключения, неправильного использования или обслуживания лицом, не имеющим квалификацию, пользователь несет расходы за любой ущерб, поскольку такой ущерб не покрывается гарантийными обязательствами.
- ☑ Гарантия не распространяется на расходные материалы, изменение цвета, усиленный шум, вызванный долгим сроком эксплуатации прибора и не влияющий на функциональность прибора, а также эстетические дефекты компонентов, которые не влияют на функциональность и безопасность устройств.

## **ПРИБОР И ПРИНАДЛЕЖНОСТИ**

### **Название частей прибора**

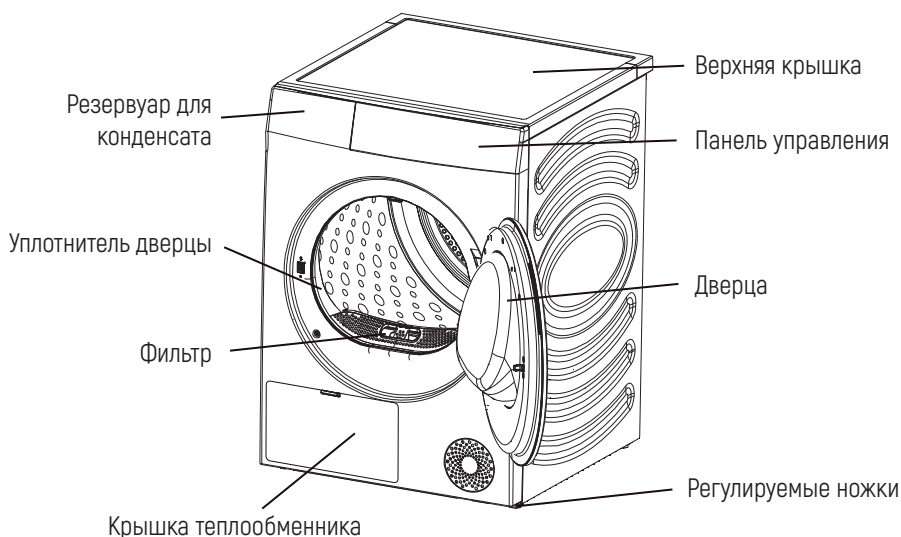

## Прилагаемые принадлежности



Руководство по эксплуатации x1

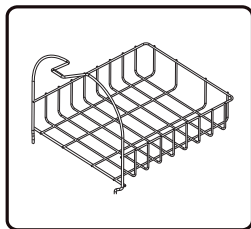

Корзина для сушки x1

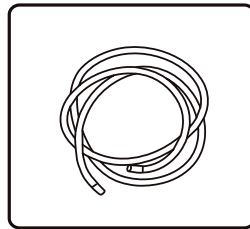

Сливной шланг x1

## **УСТАНОВКА**

Сушильная машина должна быть установлена квалифицированными специалистами для обеспечения безопасности использования. Пользователь несет ответственность за неисправности, вызванные некачественной и неправильной установкой.

### Меры предосторожности перед установкой

#### **Выбор места установки**

- ☑ Допускается установка в нишу, оставьте минимальное пространство для установки сушильной машины:  
25 мм сверху, 20 мм справа и слева и 50 мм сзади.

#### **Рекомендации по установке**

- ☑ Пожалуйста, установите прибор в сухом и хорошо проветриваемом месте с ровным и твердым полом. Не ставьте сушильную машину на покрытие с длинным ворсом или в места, подверженные воздействию прямых солнечных лучей.
- ☑ Диапазон рабочей температуры для устройства составляет 5°C-35°C. Не устанавливайте сушильную машину при температуре ниже 0°C или при высокой температуре. Оптимальная температура в помещении - 23°C.
- ☑ Во время транспортировки угол наклона сушильной машины не должен превышать 45°; после транспортировки она должна простоять не менее 2 часов.
- ☑ Сушильная машина не должна располагаться рядом с духовкой, плитой и другим высокотемпературным оборудованием, а также рядом с холодильным оборудованием. Задняя часть прибора должна хорошо вентилироваться.
- ☑ Рекомендуется размещать сушильную и стиральную машину близко друг к другу, чтобы облегчить сушку одежды после стирки.

- ☑ Установите прибор на ровный твердый пол. Допустимый наклон под прибором составляет 1°.

### **Регулируемые ножки**

- ☑ Надавите на противоположные по диагонали углы верхней крышки прибора, чтобы убедиться, что сушильная машина находится в устойчивом положении.
- ☑ Если машина трясется, поверните четыре регулируемые ножки в нижней части на соответствующую высоту, чтобы выровнять ее положение.
- ☑ Не подкладывайте никакие предметы под ножки сушильной машины для устойчивости прибора.

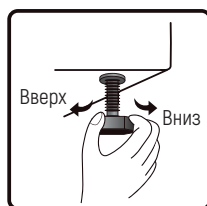
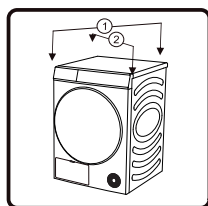

### **Установка сливного шланга**

Обычно конденсат после сушки собирается в специальный резервуар, его необходимо сливать после каждого запуска сушки. Если место установки сушильной машины близко к канализации или она установлена на стиральной машине, можно установить сливной шланг для слива воды непосредственно в канализацию.

- ☑ Снимите соединительный патрубок в задней части резервуара для воды и установите сливной шланг, идущий в комплекте, так, как показано на рисунке. Пожалуйста, убедитесь, что соединение надежно закреплено.
- ☑ Пожалуйста, вставьте другой конец сливного шланга в слив, не перекручивая и не передавливая его. Если шланг слишком длинный, пожалуйста, отрежьте лишнюю часть.
- ☑ Сливной шланг не должен быть размещен выше сушильной машины, в противном случае слив воды будет невозможен.
- ☑ Не помещайте сливной шланг в скопившуюся воду, это может привести к обратному всасыванию.
- ☑ После установки сливного шланга постоянно сливать резервуар для конденсата не обязательно.

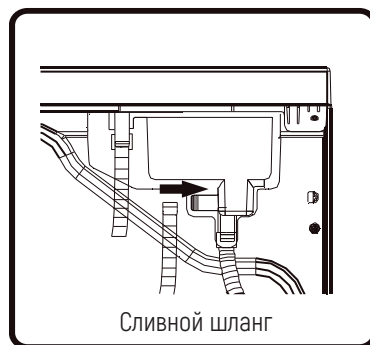
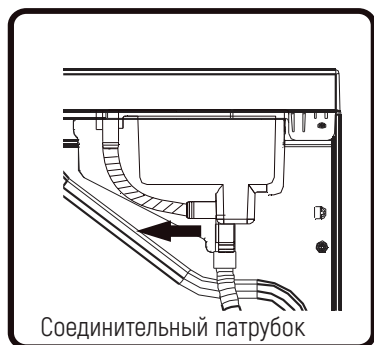

### Корзина для сушки

- ☑ Корзину можно использовать для сушки обуви, мягких игрушек и т.д.
- ☑ При обычной сушке одежды, пожалуйста, извлеките корзину из барабана.
- ☑ Установка: пожалуйста, наклоните корзину под определенным углом, зажав нижний конец в двух отверстиях фильтра, а верхний конец зацепив за специальный паз.

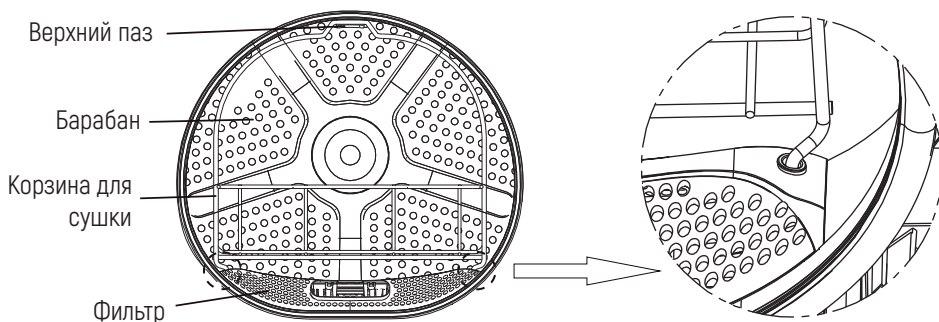

### Подключение к источнику питания

- ☑ Убедитесь, что источник питания соответствует требованиям по электропитанию сушильной машины.
- ☑ Сушильная машина должна быть надежно заземлена.
- ☑ Не используйте удлинитель или адаптер для подключения.

#### ● ПРИМЕЧАНИЕ

Отключайте прибор от сети электропитания после каждого использования.

### Установка на стиральную машину

- ☑ При установке на стиральную машину, сушильная машина должна быть закреплена с помощью специального крепления.
- ☑ Во избежание несчастных случаев, связанных с безопасностью, сушильную и стиральную машину нельзя устанавливать друг на друга без дополнительных принадлежностей для фиксации.
- ☑ По соображениям безопасности при монтаже прибора должны работать вместе два или более человека. Вес прибора и высота установки делают процедуру слишком рискованной для одного человека.
- ☑ Поверхность, на которую устанавливается прибор, должна быть чистой и ровной.
- ☑ При установке на стиральную машину необходимо разместить устройства у стены на расстоянии 50-200 мм.

#### ПРИМЕЧАНИЕ

Некоторые модели продаются не со всеми поставляемыми принадлежностями. Возможно, вам придется сначала приобрести соединительный элемент, который используется для соединения в колонну, если он не входит в комплект поставки вашей модели. По вопросам приобретения обращайтесь в отдел послепродажного обслуживания.

### Соединительный элемент (опционально)

- ☑ Сушильную и стиральную машину также можно закрепить с помощью соединительного элемента. Способ установки указан в инструкциях по установке, входящих в комплект.
- ☑ По вопросам приобретения обращайтесь в отдел послепродажного обслуживания.

## **ИНСТРУКЦИЯ ПО СУШКЕ**

### Советы по сушке одежды

- ☑ Одежда должна быть отжата перед помещением в сушильную машину. В целях экономии электроэнергии, пожалуйста, увеличьте скорость отжима стиральной машины до 1000 и более оборотов в минуту.
- ☑ Пожалуйста, встряхните отжатую одежду перед тем, как положить ее в барабан.
- ☑ Для достижения наилучшего эффекта сушки, пожалуйста, отсортируйте одежду и выберите подходящую программу сушки. Каждая программа имеет свои требования по максимальной загрузке.
- ☑ После сушки одежды своевременно очищайте сетку фильтра от ворса и засорений.
- ☑ При сушке небольшого количества одежды рекомендуется использовать программу с таймером.

- ☑ Не сушите крахмаленную одежду, так как затвердевание слоя крахмала уменьшит эффект сушки.
- ☑ Одежду, которая легко линяет, следует сушить отдельно.
- ☑ Смешанная загрузка может привести к увеличению времени высыхания.

### **Подготовка перед сушкой одежды**

- ☑ Перед сушкой убедитесь, что одежда подходит для сушки в сушильной машине.
- ☑ Выверните карманы и достаньте монеты, булавки, ключи и другие предметы, чтобы избежать повреждения одежды и прибора.
- ☑ Застегните молнии, пуговицы и ремни. Чтобы избежать повреждения молний и пуговиц во время сушки, пожалуйста, выверните одежду перед тем, как положить ее в барабан.
- ☑ Проверьте, установлен ли резервуар для сбора конденсата, и был ли очищен и установлен на место фильтр для ворса.

### **🔊 ПРИМЕЧАНИЯ**

- ☑ Время работы прибора будет автоматически регулироваться и зависеть от следующих факторов: типа одежды, загрузки, содержания влаги после отжима и температуры окружающей среды.
- ☑ Пожалуйста, обязательно проверьте бирку на одежде, чтобы убедиться, что одежду можно высушить с помощью сушильной машины, чтобы избежать повреждения одежды.
- ☑ Одновременная сушка одежды с разной текстурой и толщиной будет иметь разный эффект сушки.

### **Сортировка одежды**

Одежда имеет бирки с информацией по уходу, поэтому рекомендуется сушить ее в соответствии с этими данными. Отсортируйте одежду по размеру и типу ткани, а затем подготовьте ее в соответствии с символами на бирках.

Символ	Описание
	Сушка
	Можно сушить в сушильной машине
	Несминаемая/немнущаяся ткань
	Деликатная стирка/сушка
	Барабанная сушка запрещена
	Не сушить
	Сушить при высокой температуре

Символ	Описание
	Сушить при средней температуре
	Сушить при низкой температуре
	Не сушить горячим воздухом
	Сушить на свежем воздухе/ Сушить в подвешенном состоянии
	Сушить без отжима в вертикальном положении
	Сушить в горизонтальном положении
	Сушить в тени

## ЭКСПЛУАТАЦИЯ

### Панель управления и функции

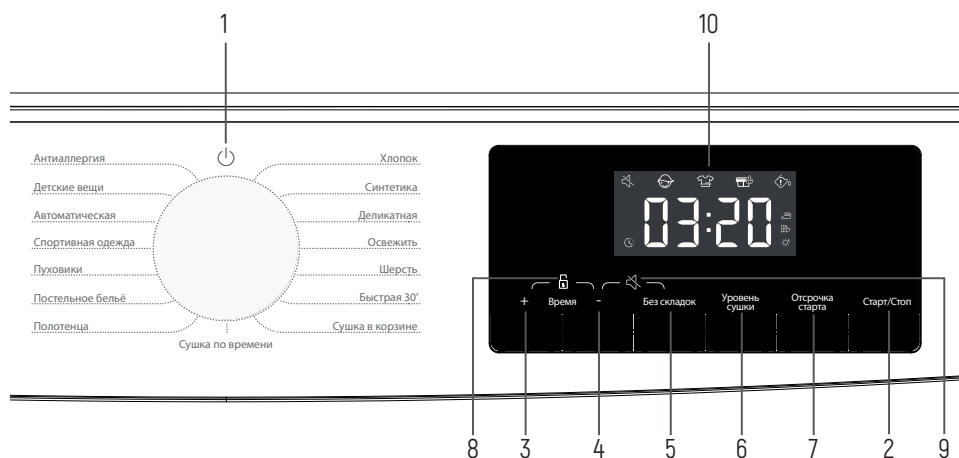



**(1) Ручка переключения**

- ☑ Используется для включения/выключения питания. Для отключения во время работы поверните ручку в положение «Выкл».
- ☑ Сушильная машина автоматически выключится после завершения программы. Если в течение 2-х минут в режиме ожидания не будет выполнено никаких операций, сушильная машина автоматически выключится.
- ☑ Используется для смены программ.

**(2) Старт/Стоп**

- ☑ Нажмите клавишу «Старт/Стоп», чтобы приостановить или запустить программу.
- ☑ Когда программа приостановлена, установленные функции не могут быть изменены. Если во время работы необходимо изменить программу или функцию, или во время работы питание выключено и его необходимо снова включить, поверните ручку в положение «Выкл», затем поверните ручку еще раз, чтобы выбрать необходимую новую программу и функции и запустить их.

**(3) Время +**

- ☑ Перед запуском программы эта функция может добавить время сушки. Нажимайте непрерывно, чтобы переключаться между заданными положениями. В разных программах разные настройки времени.



**(4) Время -**

- ☑ Перед запуском программы эта функция может уменьшить время сушки. Нажимайте непрерывно, чтобы переключаться между заданными положениями. В разных программах разные настройки времени.

**(5) Без складок **

- ☑ Если одежду по каким-либо причинам нельзя вытащить сразу после сушки, выберите эту программу. После этого барабан будет периодически вращаться, чтобы предотвратить образование складок на одежде.
- ☑ Нажмите любую кнопку или откройте дверцу, чтобы выйти из режима. По умолчанию выполнение автоматически завершится через 12 часов.

**(6) Уровень сушки**

- ☑ Кнопка для выбора уровня сушки, режим по умолчанию [  ], нажмите кнопку для выбора необходимого режима.  
[  ] означает, что одежду можно хранить после сушки.

 означает, что в одежде содержится небольшое количество влаги, и ее можно гладить.

 означает, что одежду можно носить сразу после высыхания.

### **(7) Отсрочка старта**

Функция отложенного запуска программы.

- Нажмите кнопку, чтобы увеличить или уменьшить время отложенного запуска.
- Каждое нажатие увеличивает время на 1 час, максимальное время составляет 24 часа.
- Время отложенного старта – это время окончания программы, время выполнения всей программы, поэтому оно должно быть больше времени выполнения программы.
- При использовании функции загорается индикация, после его срабатывания он автоматически гаснет.
- Перед запуском программы отменить отложенный запуск можно, выбрав другую программу или функцию.
- После запуска программы для отмены отложенного запуска выключите и перезапустите сушильную машину.

### **(8) Блокировка от детей**

Чтобы избежать неправильного использования детьми и обеспечить их безопасность, сушильная машина оснащена блокировкой от детей.

- После запуска программы одновременно нажмите и удерживайте «Время +» и «Время -», блокировка от детей включится, и значок блокировки от детей загорится. Блокировку от детей можно снять теми же действиями.
- После установки функции блокировки от детей другие функциональные клавиши блокируются. В случае завершения программы или ее перезапуска после выключения питания установленная функция блокировки от детей сохраняется.
- После включения функции блокировки от детей: нажмите кнопку «Старт/Стоп», чтобы отменить напоминание прибора об очистке от ворса. Во время работы в режиме «Без складок» блокировку от детей необходимо снять вручную, и функция «Без складок» отключается автоматически.

### **(9) Без звука**

- Используется для включения/выключения звукового сигнала, кроме сигнала оповещения.

- ☑ После перехода в режим ожидания или запуска нажмите и удерживайте кнопку «Время +» и «Без складок», чтобы включить или выключить функцию отключения звука.
- ☑ Функция отключения звука не отключается автоматически в случае завершения программы или отключения питания.

### (10) Дисплей

- ☑ Используется для отображения оставшегося времени, времени отложенного запуска, неисправности кода и другой информации о программе.
- ☑ Время, отображаемое программой, может отличаться от фактического времени выполнения. Из-за типа одежды, загрузки, содержания влаги после отжима и температуры окружающей среды, фактическое время сушки будет автоматически скорректировано.
- ☑ Когда программа завершится, на дисплее появится надпись «End».

#### Описание символов

- 🕒 Индикатор функции отложенного запуска.
- 👔 Индикатор режима «Без складок».
- 🧼 Индикатор очистки от ворса. Мигающий значок указывает на то, что ворс и мусор необходимо убрать с фильтра.
- 🌊 Индикатор очистки резервуара для сбора конденсата. Мигающий значок указывает на то, что резервуар необходимо слить.

### (11) Другие функции

#### Подсветка барабана

- ☑ Эта сушильная машина оснащена подсветкой барабана. В режиме ожидания (поверните ручку, коснитесь любой кнопки или откройте дверцу), паузы и завершения работы программы подсветка барабана автоматически загорится на 1 минуту, а затем автоматически выключится.

#### Автоматическое завершение программы

- ☑ Функция автоматического завершения программы срабатывает, когда одежда высыхает. Когда одежды загружено немного, может получиться так, что программа не завершена, но одежда уже высушена, поэтому программа автоматически завершится для экономии энергии.

**Программы****📌 ПРИМЕЧАНИЕ**

- ☑ Вы можете выбрать программу в соответствии с вашим запросом. Если одежда не высохла полностью, можно выбрать дополнительную программу сушки.
- ☑ При сушке больших вещей, таких как простыни и стеганые одеяла, из-за большой загрузки они могут скомкиваться, это влияет на эффект сушки. Пожалуйста, достаньте их и встряхните, прежде чем положить в барабан для продолжения сушки.
- ☑ При сушке одежды, пожалуйста, выверните ее наизнанку.

**Sensor dry (точное определение типа сушки)**

Программа	Тип белья	Максимальная загрузка (кг)
Хлопок	Для сушки хлопчатобумажных и льняных тканей	9
Синтетика	Для сушки синтетической одежды	4.5
Деликатная	Для сушки нижнего белья	1
Полотенца	Для сушки полотенец	4
Постельное белье	Для сушки постельного белья	2.5
Пуховики	Для сушки пуховой одежды, которую можно стирать в машине	2
Спортивная одежда	Для сушки спортивной одежды	2
Автоматическая	Для сушки смешанного белья из разных материалов	4.5
Детская одежда	Для сушки детской одежды	2
Антиаллергия	Для удаления аллергенов, например, клещей	2
Быстрая 30'	Для быстрой сушки легкой и тонкой одежды	0.5

\* Настройка тестовой программы EN 61121.

\* Эти программы имеют функцию реверса специально для большой загрузки.

**Ручные и специальные программы сушки.**

Программа	Тип белья	Максимальная загрузка (кг)
Освежить	Для освежения и дезодорации небольшого количества сухой одежды	/
Шерсть	Для сушки шерстяных вещей	1
Сушка в корзине	Для сушки с использованием корзины	/
Сушка по времени	Для сушки белья с отсчетом времени	/

**ЧИСТКА И ОБСЛУЖИВАНИЕ**

Регулярное техническое обслуживание может продлить срок службы устройства.

Перед проведением технического обслуживания обязательно отключите прибор от источника питания.

**Корпус прибора**

- Очистите мягкой влажной тканью и протрите поверхность корпуса неагрессивным чистящим средством.
- Затем протрите его мягкой сухой тканью.

**Уплотнитель двери**

- Регулярно проверяйте уплотнитель дверцы и при необходимости протирайте его влажной тканью.
- После использования сушильной машины осторожно откройте дверцу для проветривания.

**Очистка сетки фильтра от ворса и засора**

- Чрезмерное количество ворса, скопившегося на сетке фильтра, влияет на эффект сушки. Пожалуйста, очищайте сетку фильтра после каждого использования.
- После очистки, перед использованием, обязательно установите сетку фильтра на место.

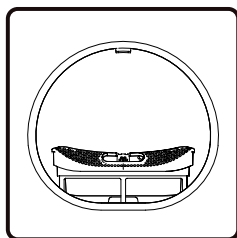

1. Откройте дверцу и извлеките сетчатый фильтр из передней опоры.

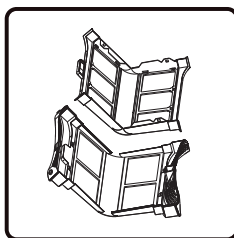

2. Откройте фильтр и очистите влажным полотенцем или проточной водой.

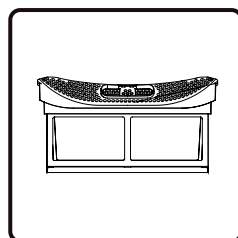

3. После высыхания сетки установите ее на место в фильтр.

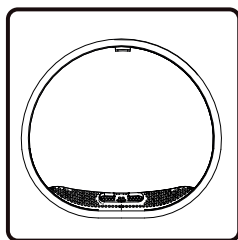

4. Установите сетчатый фильтр на переднюю опору.

### 👉 ПРИМЕЧАНИЯ

- ☑ В нижней части передней опоры расположен датчик температуры. После того, как фильтр будет извлечен, пожалуйста, будьте осторожны и не прикасайтесь к нему, чтобы избежать повреждений.
- ☑ При повторной установке фильтра, устанавливайте его в правильном направлении и положении.
- ☑ Не используйте сушильную машину, если фильтр не установлен правильно.

### Очистка резервуара для сбора конденсата

- ☑ Если сливной шланг не установлен, конденсат после сушки хранится в специальном резервуаре. Пожалуйста, слейте его после окончания каждой программы.
- ☑ Если резервуар будет заполнен во время работы прибора, на дисплее загорится соответствующий индикатор ⚡.
- ☑ Вода из резервуара не пригодна для употребления в качестве питья.

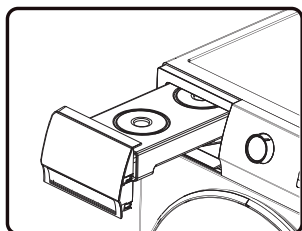

1. Выньте резервуар по направлению горизонтально на себя, чтобы избежать выплескивания конденсата.

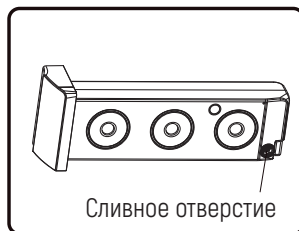

2. Слейте конденсат и установите резервуар на место.

### Очистка теплообменника

- Пожалуйста, регулярно чистите теплообменник, в противном случае это повлияет на производительность сушильной машины.

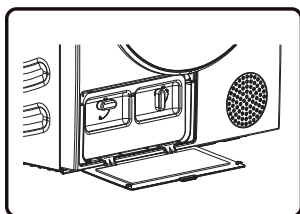

1. Откройте крышку дверцы теплообменника.

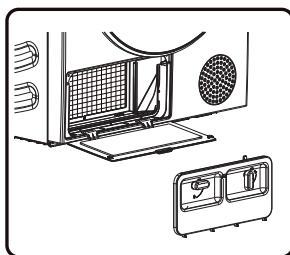

2. Поверните фиксирующую ручку крышки в разблокированное положение. Если после использования в течение определенного периода времени на теплообменнике образовалась пыль, удалите ее. Не прикасайтесь к теплообменнику непосредственно руками, чтобы избежать травм.

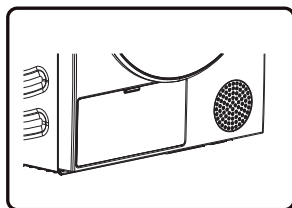

3. Установите очищенный фильтр и крышку фильтра обратно в исходное положение, зафиксируйте ручку и закройте крышку дверцы теплообменника.

## РУКОВОДСТВО ПО УСТРАНЕНИЮ НЕПОЛАДОК

Если сушильная машина не работает нормально, это может быть неисправностью. Для устранения неполадок воспользуйтесь описанными ниже способами устранения. Если неисправность все еще возникает после самостоятельного устранения в соответствии с рекомендациями ниже, отключите источник питания и свяжитесь с отделом послепродажного обслуживания.

Все последствия, вызванные самостоятельным обслуживанием или обслуживанием непрофессиональным персоналом, будет нести пользователь.

Неисправность	Способ устранения
Прибор не запускается	<ul style="list-style-type: none"> <li><input checked="" type="checkbox"/> Проверьте подключение к электросети</li> <li><input checked="" type="checkbox"/> Убедитесь, что кнопка «Старт/Пауза» была нажата</li> <li><input checked="" type="checkbox"/> Убедитесь, что дверца закрыта правильно</li> <li><input checked="" type="checkbox"/> Перегорел предохранитель, сработал автоматический выключатель или произошло отключение электроэнергии</li> </ul>
Сушильная машина не может быть запущена и отображается надпись «End»	<ul style="list-style-type: none"> <li><input checked="" type="checkbox"/> Проверьте правильность настройки программы</li> <li><input checked="" type="checkbox"/> Убедитесь, что в барабане есть одежда</li> <li><input checked="" type="checkbox"/> Выключите прибор и перезапустите его снова</li> </ul>
Слишком длинное время сушки	<ul style="list-style-type: none"> <li><input checked="" type="checkbox"/> Проверьте правильность настройки программы</li> <li><input checked="" type="checkbox"/> Проверьте, не свернулась ли одежда внутри барабана</li> <li><input checked="" type="checkbox"/> Проверьте, очищена ли сетка фильтра</li> <li><input checked="" type="checkbox"/> В некоторых программах будет подача воздуха для охлаждения после сушки</li> </ul>
Плохой эффект сушки	<ul style="list-style-type: none"> <li><input checked="" type="checkbox"/> Убедитесь, что одежда отжата</li> <li><input checked="" type="checkbox"/> Проверьте правильность настройки программы</li> <li><input checked="" type="checkbox"/> Убедитесь, что одежды достаточно</li> <li><input checked="" type="checkbox"/> Не отсортирована одежда. Убедитесь, не смешана ли одежда из тканей, которые тяжело сушить, с одеждой, которую легко сушить</li> <li><input checked="" type="checkbox"/> Большая загрузка</li> <li><input checked="" type="checkbox"/> Проверьте, очищена ли сетка фильтра</li> </ul>
Оставшееся время на дисплее останавливается или скачет	<ul style="list-style-type: none"> <li><input checked="" type="checkbox"/> Оставшееся время зависит от типа одежды, загрузки, степени отжатия и температуры окружающей среды, что является нормальным явлением</li> </ul>
Одежда мятая	<ul style="list-style-type: none"> <li><input checked="" type="checkbox"/> Одежда сохла слишком долго. Попробуйте сократить время сушки</li> <li><input checked="" type="checkbox"/> После окончания цикла одежда оставалась в сушильной машине слишком долго</li> </ul>



Неисправность	Способ устранения
Сушильная машина работает слишком громко	<ul style="list-style-type: none"> <li><input checked="" type="checkbox"/> Проверьте, нет ли монет, незакрепленных пуговиц, гвоздей и других предметом и немедленно уберите их</li> <li><input checked="" type="checkbox"/> Проверьте фильтр. Удалите все, что застряло внутри него</li> <li><input checked="" type="checkbox"/> Убедитесь, что сушильная машина стоит на полу ровно и устойчиво</li> <li><input checked="" type="checkbox"/> Прибор может гудеть из-за движения воздуха через барабан и вентилятор. Это нормальное явление</li> </ul>
Одежда села	<ul style="list-style-type: none"> <li><input checked="" type="checkbox"/> Не соблюдаются инструкции по уходу за одеждой. Используйте низкую температуру</li> </ul>
Ворсинки остаются на одежде	<ul style="list-style-type: none"> <li><input checked="" type="checkbox"/> Фильтр не был очищен должным образом</li> <li><input checked="" type="checkbox"/> Одежда не рассортирована должным образом</li> <li><input checked="" type="checkbox"/> Некоторые ткани образуют больше ворса, и их следует сушить отдельно от тканей, на которых ворс легко сходит</li> <li><input checked="" type="checkbox"/> Салфетки, бумага и т. д. остались в карманах</li> </ul>
Неприятный запах	<ul style="list-style-type: none"> <li><input checked="" type="checkbox"/> Запах возникает из-за резинового материала, прикрепленного к прибору внутри. Этот запах является собственным запахом резины и автоматически исчезает после частого использования прибора</li> <li><input checked="" type="checkbox"/> При стирке белья используйте моющее средство в соответствии с рекомендациями производителя. Если вы используете чрезмерное количество моющего средства не в соответствии с рекомендациями, нерастворенное моющее средство может скопиться на одежде и вызвать появление запаха</li> <li><input checked="" type="checkbox"/> Вы можете почувствовать запах одежды, если она после сушки осталась в сушильной машине или в стиральной машине после сушки и/или стирки. Немедленно выгружайте одежду по окончании цикла сушки и/или стирки</li> <li><input checked="" type="checkbox"/> Убедитесь, что в стиральной машине ощущается тот же запах. В этом случае очистите бак стиральной машины, следуя руководству пользователя стиральной машины</li> <li><input checked="" type="checkbox"/> Всегда следите за чистотой обоих фильтров для сбора ворса. Если после сушки в фильтре для ворса остались какие-либо остатки, это может вызвать появление запаха. Не забудьте полностью высушить фильтр для ворса после очистки</li> </ul>
На дисплее сушильной машины отображается время работы, отличное от фактической продолжительности программы	<ul style="list-style-type: none"> <li><input checked="" type="checkbox"/> Для программ, которые автоматически останавливаются после высыхания одежды, отображаемая продолжительность сушки рассчитывается в соответствии с окружающей средой, начальной влажностью белья, массой и типом загрузки. Время сушки автоматически корректируется при любом изменении условий. Разница между фактическим временем и временем на дисплее является нормальной - это обеспечивает наилучший эффект сушки</li> </ul>

**Коды ошибок**

Код	Описание	Способ устранения
F50/F51	Неисправен датчик	Обратитесь в авторизованный сервисный центр
F21	Неисправна панель дисплея и плата питания	Поверните ручку в положение «Выкл», чтобы выключить сушильную машину, и перезапустите ее через 10 секунд. Если неисправность не устранена, обратитесь в авторизованный сервисный центр.

**УТИЛИЗАЦИЯ**

Упаковка изготовлена из экологически чистых материалов, которые могут быть переработаны, утилизированы или уничтожены без какой-либо опасности для окружающей среды. С этой целью упаковочные материалы маркируются соответствующим образом.

Символ на изделии или его упаковке указывает на то, что с изделием не следует обращаться как с обычными бытовыми отходами. Отнесите изделие в авторизованный центр сбора отходов электрического и электронного оборудования.

При утилизации прибора по истечении срока службы отсоедините все шнуры питания и приведите в неисправное состояние дверную защелку и выключатель, чтобы предотвратить заклинивание или защелкивание двери (безопасность для детей).

Правильная утилизация продукта поможет предотвратить любое негативное воздействие на окружающую среду и здоровье людей, которое может возникнуть в случае неправильной утилизации продукта. Для получения подробной информации об утилизации и переработке продукта, пожалуйста, свяжитесь с соответствующим муниципальным органом, отвечающим за обращение с отходами, вашей службой утилизации отходов или магазином, в котором вы приобрели продукт.

**ТЕХНИЧЕСКИЕ ХАРАКТЕРИСТИКИ**

Торговая марка	Monsher
Модель	MDM 660 Blanc
Номинальная загрузка (кг)	9
Класс энергоэффективности	A++
Годовое потребление энергии (кВт/ч) <sup>(1)</sup>	245

Автоматическая сушильная машина	Да
Энергопотребление стандартной программы «Хлопок» при полной загрузке (кВтч)	1.96
Энергопотребление стандартной программы «Хлопок» при половинной загрузке (кВтч)	1.15
Потребляемая мощность в выключенном состоянии (Вт)	0.49
Потребляемая мощность в режиме ожидания (Вт)	0.57
Продолжительность режима ожидания (мин) <sup>&lt;2&gt;</sup>	5
Стандартная программа сушки <sup>&lt;3&gt;</sup>	Хлопок
Среднее время стандартной программы «Хлопок» при полной и половинной загрузке 1 (мин)	158
Время программы «Хлопок» при полной загрузке (мин)	209
Время программы «Хлопок» при половинной загрузке (мин)	120
Класс эффективности конденсации по шкале от G (наименее эффективный) до A (наиболее эффективный)	B
Средняя эффективность конденсации стандартной программы «Хлопок» при полной загрузке в процентах	81
Средняя эффективность конденсации стандартной программы «Хлопок» при половинной загрузке в процентах	81
Средняя эффективность конденсации для стандартной программы «Хлопок» при полной и половинной загрузке в процентах.	81
Уровень шума (дБ) <sup>&lt;4&gt;</sup>	65
Прибор является встраиваемым	Нет

(1) На основании 160 циклов сушки стандартной программы «Хлопок» при полной и половинной загрузке, а также потребления в режимах пониженной мощности. Фактическое потребление энергии за цикл будет зависеть от того, как используется прибор.

(2) Если бытовая сушильная машина оснащена системой управления питанием.

(3) Стандартная программа «Хлопок», используемая при полной и половинной загрузке, является стандартной программой сушки, к которой относится информация на этикетке и в паспорте. Эта программа подходит для сушки обычного влажного белья из хлопка и является наиболее эффективной программой.

(4) Для стандартной программы хлопка при полной загрузке.



## ПАРАМЕТРЫ СУШИЛЬНОЙ МАШИНЫ

Модель прибора	MDM 660 Blanc
Цвет	Белый
Питание	220-240 В/50 Гц
Номинальная загрузка	9 кг
Номинальная мощность	650 Вт
Габаритный размер (ШхГхВ)	595х685х845 (мм)
Вес нетто	54 кг
Хладагент	R290
Плата	125 гр

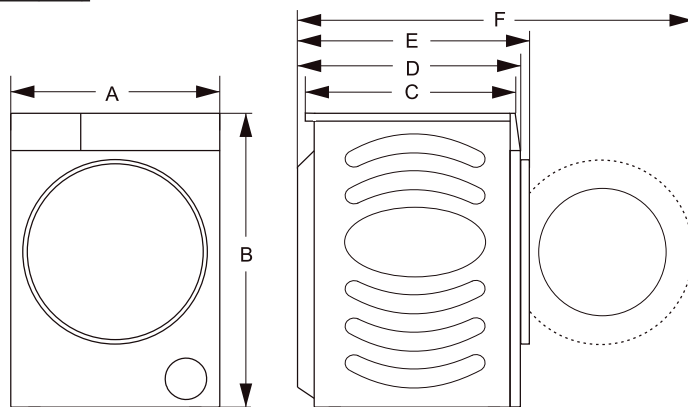
### Размеры (мм)



Обозначения	Размеры (мм)
A	595 мм
B	845 мм
C	590 мм
D	640 мм
E	685 мм
F	1170 мм

 <b>ПРЕДУПРЕЖДЕНИЕ</b>	<p>Прибор не предназначен для использования лицами (включая детей) с пониженными физическими, сенсорными или умственными способностями или при отсутствии у них жизненного опыта или знаний, если они не находятся под присмотром или не проинструктированы об использовании прибора лицом, ответственным за их безопасность. Дети должны находиться под присмотром во избежание игр с прибором</p>
	<p>При повреждении шнура питания его замену, во избежание опасности, должны производить изготовитель, сервисная служба или подобный квалифицированный персонал</p>
	<p>Недопустимо возникновение факельного пламени под воздухоочистителем (для вытяжек)</p>
 <b>ВНИМАНИЕ!</b>	<p>Детали прибора могут нагреваться во время работы</p>
<p>Условия хранения продукции по ГОСТу 15150-69, в помещениях с естественной вентиляцией при температуре воздуха от минус 50°C до плюс 40°C, относительной влажности не более 75%</p>	

### Обратите Ваше внимание!

Также неисправностями Изделия не являются:

Сушильные машины	Изменение цвета материалов изделия в процессе эксплуатации
	Остаточное незначительное количество воды в складках манжеты люка после завершения стирки
	Незначительная вибрация и подрагивание машины при работе на высоких оборотах отжима
	Высокочастотный шум ремня привода при работе изделия на режиме отжима
	Незначительные технические запахи в новом изделии в начальный период эксплуатации

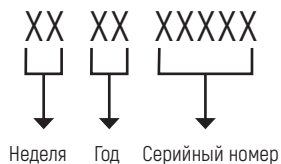
**ОПРЕДЕЛЕНИЕ ДАТЫ ПРОИЗВОДСТВА ТОВАРА  
ПО СЕРИЙНОМУ НОМЕРУ****ИЗГОТОВИТЕЛЬ:**

Эм энд Джи Хаусгерате ГмбХт  
Потсдамер стр, 92 10785 Берлин

**ЛИЦО, УПОЛНОМОЧЕННОЕ ИЗГОТОВИТЕЛЕМ:**

ООО «Эм-Джи Русланд» 141400  
г. Химки, ул. Бутаково, д. 4  
info@monsherrus.ru

Фирма-производитель оставляет за собой право на внесение изменений в конструкцию, комплектацию и дизайн приборов.

Сделано в КНР, Завод-изготовитель: Hisense Refrigerator Co., Ltd



## УСЛОВИЯ ГАРАНТИЙНОГО ОБСЛУЖИВАНИЯ

### Внимательно ознакомьтесь с условиями гарантийного обслуживания.

Изготовитель оставляет за собой право вносить изменения в конструкцию, комплектацию или технологию изготовления, таковые изменения не влекут обязательств по изменению или улучшению ранее выпущенных изделий. Указанные изменения могут быть произведены без предварительного уведомления.

Изготовителем техники марки «Monsher» установлен срок службы 7 (семь) лет на крупную бытовую технику: газовые и комбинированные плиты, духовые шкафы, электрические и газовые варочные поверхности, холодильное оборудование, стиральные машины, сушильные барабаны, посудомоечные машины, пароварки, кухонные вытяжки), при соблюдении правил эксплуатации и применении ее в бытовых целях.

Данные сроки исчисляются с даты изготовления изделия.

Правила безопасного и эффективного использования изложены в Инструкции по эксплуатации. По истечении установленного срока службы изготовитель не несет ответственности за безопасность изделия.

На всю бытовую технику марки «Monsher» гарантийный срок составляет 24 (двадцать четыре) месяца. Гарантийный срок исчисляется со дня заключения договора купли-продажи при наличии кассового и/или товарно-кассового чека, при отсутствии документов о покупке согласно п.2 ст.19 ЗоЗПП гарантийный срок исчисляется с даты изготовления изделия.

Данная Гарантия действительна только на территории Российской Федерации, Республики Беларусь, Республики Казахстан. Гарантия распространяется только на официально представленные изделия, сертифицированные для указанных стран, а также на оригинальные комплектующие и составные части данных изделий.

На территории других государств гарантийный срок устанавливается в соответствии с внутренним законодательством.

1. Данная гарантия распространяется только на изделия, используемые в личных, семейных или домашних целях, не связанных с предпринимательской деятельностью.

2. Гарантийный срок на комплектующие изделия (такие изделия, которые могут быть сняты с основного изделия без применения каких-либо инструментов, а именно, ящики, полки, решётки, корзины, насадки, трубки, шланги или другие подобные комплектующие) составляет 6 (шесть) месяцев с момента продажи основного изделия магазином.

3. Гарантийный срок на новые комплектующие и составные части, установленные в изделие, взамен вышедших из строя, при гарантийном ремонте, равен сроку гарантии на изделие и заканчивается одновременно с окончанием гарантийного срока изделия.

4. Гарантийный срок на элементы освещения, лампы составляет 15 дней с даты покупки прибора.

5. Гарантийный ремонт выполняется бесплатно авторизованным сервисным центром на дому у потребителя или в мастерской по усмотрению сервисного центра.

6. Прежде чем вызвать специалиста сервисного центра, внимательно прочитайте инструкцию по эксплуатации изделия. Если изделие исправно, то за сервисным центром остаётся право требовать от Потребителя возмещения стоимости сервисных мероприятий за ложный вызов.

7. Для осуществления технического обслуживания и ремонта изделия, потребителю необходимо обеспечить доступ сотруднику авторизованного сервисного центра к изделию (в том числе встраиваемому).

8. Претензии по качеству основного изделия, его комплектующих и составных частей принимаются при условии, что недостатки обнаружены в течение гарантийных сроков, установленных соответственно на основное изделие, его комплектующие и составные части. Претензии рассматриваются после только после предварительной проверки качества изделия представителем авторизованного сервисного центра.

9. Во избежание возможных недоразумений, сохраняйте в течении гарантийного срока изделия документы, прилагаемые при продаже (кассовый и/или товарный чек, инструкцию по эксплуатации).

10. Изготовитель не несет какой-либо ответственности за любой возможный ущерб, нанесенный потребителю, в случаях несоблюдения требований Изготовителя, указанных в данном гарантийном документе и инструкции по эксплуатации.

## **Изготовитель не несет гарантийные обязательства в следующих случаях:**

1. При возникновении недостатков, вызванных несоблюдением прилагаемой к изделию инструкции по эксплуатации, неправильной установкой, хранением или транспортировкой изделия, небрежным обращением или плохим уходом, неправильным использованием, включая перегрузку.
2. Использования изделия для предпринимательской или профессиональной деятельности.
3. Не соблюдения потребителем правил подключения и монтажа изделия, установки дополнительных элементов на изделии, препятствующих доступу специалиста к прибору для проведения сервисных мероприятий.
4. На изделия, которые подвергались ремонту, разборке или конструктивным изменениям, которые повлекли отказ в работе изделия, неуполномоченными на то лицами или организациями не являющимися авторизованными сервисными центрами. Так же если удалены, не разборчивы или изменены заводские наклейки с указанием модели, продуктового и серийного номера изделия.
5. Повреждений техники или нарушений ее нормальной работы, которые вызваны не зависящими от производителя причинами, такими как нестабильность параметров



# Monsher

- электросети (установленных государственными стандартами ГОСТ 13109-97), явления природы и стихийные бедствия, пожар, домашние животные и насекомые, попадание внутрь изделия посторонних предметов, жидкостей, и другими подобными причинами.
6. Повреждения техники или нарушений ее нормальной работы, вызванных сверхнормативными отклонениями параметров электро-, газо-, или водоснабжения от номинальных значений.
  7. Внешние и внутренние загрязнения, царапины, трещины, вмятины, потёртости и прочие механические повреждения, повреждения стеклянных деталей, включая разрушения, повреждения стеклокерамики, изменения цвета стеклокерамики в зонах конфорок, царапины, возникшие в процессе эксплуатации.
  8. Использование посуды не соответствующего типа и размера, рекомендованного изготовителем согласно инструкции по эксплуатации.
  9. На шумы и звуки работы электрооборудования индукционных и электрических плит, даже в выключенном состоянии, так же на шум пламени, издаваемый газовыми конфорками.
  10. Повреждения деталей, которые произошли в результате естественного износа, включая расходные материалы, такие как : лампы, элементы питания, фильтры, монтажные и уплотнительные элементы, соединительные электрокабели, разъёмы, шланги, фильтры, антивозвратные клапаны, металлические и стеклянные противни, решетки, держатели противней и решеток, телескопические направляющие, тарелки, блюда, ручки и кнопки управления, решетки плит, составные части конфорок и дополнительных аксессуаров.
  11. Образования на нагревательных элементах избыточного слоя накипи, при повышенной жесткости воды необходима обработка соответствующими составами.
  12. Попадания во внутренние рабочие объёмы изделия посторонних предметов, мелких деталей одежды или остатков пищи.
  13. Механических повреждений изделия потребителем (вмятины, царапины, трещины, сколы и т.д.)
  14. Потери товарного вида изделия в следствие воздействия химических веществ.
  15. Длительных термических воздействиях и других подобных повреждениях, возникших в процессе эксплуатации. Время приготовления пищи не должно превышать более 3 часов непрерывного включения конфорок.
  16. На работы по установке, регулировке, чистке изделия, замене расходных материалов и прочий уход за изделием, оговорённый в инструкции по эксплуатации (периодическое обслуживание).
  17. Движения хладагента внутри холодильника, морозильника, который может издавать кратковременные шумы (свист, звук перетекающей жидкости и т.д.), даже при отключенном компрессоре, что не является дефектом, так же не является дефектом потрескивание составных частей прибора в результате температурных деформаций. Характерные звуки включения компрессора и автоматики являются нормальными звуками

при работе электрооборудования прибора. Для холодильников, оборудованных устройством для приготовления льда (ледогенератором), при не использовании устройства для приготовления льда (ледогенератора) в течении 7 дней и более, обязательно требуется отключать функцию приготовления льда, освободить емкость от ранее приготовленного льда. Во избежание солнечного ультрафиолетового и температурного воздействия на корпус холодильника, место для установки холодильника должно быть защищено от прямого попадания солнечного света на прибор.

## **Установка и подключение крупной бытовой техники, включая встраиваемую бытовую технику**

1. Для установки и подключения изделий производитель рекомендует Вам обратиться в авторизованные сервисные центры. Вы можете воспользоваться услугами любых других квалифицированных специалистов имеющих сертификат на оказание подобных услуг.
2. Перед установкой, использованием обязательно внимательно прочтите Инструкцию по эксплуатации.
3. Оплата работ по установке и подключению изделия происходит по прейскуранту сервисного центра.
4. Изготовитель не несёт какой-либо ответственности за любой ущерб, нанесенный имуществу граждан вследствие установки и подключения, не соответствующих требованиям, указанным в инструкции по эксплуатации и произведенных не уполномоченными на то лицами.
5. В случае нарушений требований Изготовителя по установке и подключению, ответственность за причиненный ущерб несет лицо или организация, проводившее работы по установке и подключению.
6. Газовая бытовая техника подключается только специалистом, имеющим лицензию и допуск на работы с газовым оборудованием. Гарантийное и сервисное обслуживание осуществляется только при наличии отметки в паспорте изделия о подключении или документа уполномоченной организации о подключении газового оборудования.
7. Изделия, имеющие трехконтактную сетевую вилку, обязательно должно быть заземлено.
8. По всем вопросам технического обслуживания и приобретения оригинальных расходных материалов и аксессуаров Вы можете обращаться в авторизованные сервисные центры, информация по сервисному обслуживанию изделий «Monsher» указана на сайте изготовителя : [www.monsherrus.ru](http://www.monsherrus.ru)

# Monsher

# Monsher

## СЕРВИСНАЯ КНИЖКА

**МОДЕЛЬ**

**ТИП ИЗДЕЛИЯ**

**СЕРИЙНЫЙ НОМЕР**

**ДАТА ПРОДАЖИ**

М.П.  
продавца

### Уважаемый Покупатель!

Благодарим Вас за выбор продукции компании Monsher. Настоящим, компания Monsher подтверждает, что приобретённая Вами техника изготовлена из высококачественных материалов при повышенном контроле качества продукции и отвечает всем техническим и экологическим критериям, предъявляемым к домашней бытовой технике.

Данный товар сертифицирован на территории Российской Федерации. Производитель обязуется обеспечить бесплатный гарантийный ремонт в течение всего гарантийного срока.

Требования потребителя, соответствующие Законодательству РФ, могут быть предъявлены в течение 24 месяцев с Даты продажи изделия при условии, что недостатки в продукции не возникли вследствие нарушения покупателем правил пользования, транспортировки, хранения и иных действий пользователя или третьих лиц или обстоятельств непреодолимой силы (пожар, природная катастрофа и т.д.).

Гарантийное обслуживание осуществляется в уполномоченных Monsher авторизованных сервисных центрах. Ответственность за качество, сроки ремонта несут уполномоченные сервисные центры. Неисправные детали и узлы техники в гарантийный период заменяются потребителю на новые безвозмездно.



## ООО «КУППЕРСБЕРГ-СЕРВИС»

Установка, гарантийное и послегарантийное обслуживание, продажа запасных частей по Москве и Московской области +7 (495) 236-90-67

### Телефон горячей линии Monsher:

**8 (800) 250-17-18** (звонки для всех регионов РФ бесплатные)

Часы работы горячей линии:

понедельник-пятница с 9-00 до 18-00 без перерыва

Полный список авторизованных сервисных центров Monsher Вы можете найти на официальном сайте [www.monsherrus.ru](http://www.monsherrus.ru)

## СВЕДЕНИЯ О РЕМОНТАХ

### Ремонт №1

Дата обращения	Дата ремонта	Неисправность	Выполненная работа	Запасная часть

### Ремонт №2

Дата обращения	Дата ремонта	Неисправность	Выполненная работа	Запасная часть

### Ремонт №3

Дата обращения	Дата ремонта	Неисправность	Выполненная работа	Запасная часть

# Monsher

# Monsher

## ГАРАНТИЙНЫЙ СЕРТИФИКАТ

### Обратите особое внимание!

Все условия гарантии регулируются действующим Законодательством РФ.

Гарантийные обязательства не распространяются на технику с неисправностями, возникшими вследствие нарушения технологических требований, описанных в Инструкции по эксплуатации, в том числе:

- нестабильности параметров электросети, установленных ГОСТ 13109-87, а также нестабильности уровня давления газа, согласно ГОСТ P50696-2006;
- нестабильности водопроводной сети, установленных СНиП 2.04.02-84;
- на технику, используемую от целей, отличных от бытового пользования, а также технику, установленную в организациях любого типа собственности;
- при наличии следов механических повреждений (трещины, сколы, царапины и пр.), связанных с причиной обращения;
- при наличии следов несанкционированного вскрытия или неквалифицированного ремонта третьими лицами (за исключением особых случаев, предусмотренных действующим Законодательством РФ);
- при несоответствии данных о технике в Сервисной книжке и на оригинальной наклейке (шильде) на изделии;
- при неправильном подключении изделия, попадании внутрь изделия посторонних предметов, мелких деталей и фрагментов одежды или остатков пищи;
- при попадании на внутренние узлы и детали изделия посторонних жидкостей, насекомых или при наличии следов их жизнедеятельности;
- вследствие образования на элементах изделия избыточного слоя накипи или иных отложений, вызванных повышенной жёсткостью воды;
- при обнаружении воздействия на внутренние и внешние элементы изделия агрессивных химических веществ, а также термического воздействия ;
- в случае, если изделие на момент визита уполномоченной сервисной службы Monsher было в технически исправном состоянии

Monsher

# #1

Модель изделия \_\_\_\_\_

Серийный № \_\_\_\_\_

Дата продажи \_\_\_\_\_

М.П.  
продавца

Monsher

# #2

Модель изделия \_\_\_\_\_

Серийный № \_\_\_\_\_

Дата продажи \_\_\_\_\_

М.П.  
продавца

Monsher

# #3

Модель изделия \_\_\_\_\_

Серийный № \_\_\_\_\_

Дата продажи \_\_\_\_\_

М.П.  
продавца

Товар получил без повреждений, претензий к внешнему виду и комплектности не имею

(Фамилия, имя и подпись Потребителя)

С условиями гарантийных обязательств Monsher ознакомлен и согласен. Полная, необходимая, достоверная информация о Товаре, Изготовителе, Продавце мною получена

(Фамилия, имя и подпись Потребителя)

## СВЕДЕНИЯ ОБ УСТАНОВКЕ

Заполняется лицом, осуществившем подключение (Установку)

Дата подключения (установки)	Фамилия, Имя специалиста, проводившего подключение	Наименование организации, выполнившей подключение	Подпись специалиста, проводившего подключение

Внимание: Monsher настоятельно рекомендует доверять подключение (установку) приобретённого Товара специалистам Авторизованного сервисного центра. При подключении изделия через АСЦ, гарантийный срок исчисляется с Даты подключения (установки) изделия, но не более 3 месяцев с даты продажи. ООО «КУПЕРСБЕРГ-СЕРВИС» для Москвы и Московской области: +7 (495) 236-90-67, Пн-Пт: с 9:00 до 18:00. Оплата работ по подключению и настройке изделия осуществляется на основании прейскуранта платных услуг организации, осуществляющей подключение. Изготовитель не несёт ответственности за ущерб имуществу и здоровью граждан, возникший в связи с некачественным подключением изделия третьими лицами. В случае возникновения поломки изделия вследствие описанных выше причин, ответственность за причинённый ущерб потребителю, а также за восстановление работоспособности изделия, несёт лицо, осуществившее подключение. Газовые варочные панели и духовки могут быть установлены только сертифицированным специалистом, имеющим соответствующий допуск на установку и проведение работ по газовому оборудованию. Гарантийное обслуживание осуществляется только при наличии отметки Организации, уполномоченной на проведение такого рода работ.

Monsher

#1

Сервис-центр \_\_\_\_\_

Инженер, Ф.И.О.,  
подпись \_\_\_\_\_

Дата ремонта \_\_\_\_\_

М.П.  
сервис-центра

Monsher

#2

Сервис-центр \_\_\_\_\_

Инженер, Ф.И.О.,  
подпись \_\_\_\_\_

Дата ремонта \_\_\_\_\_

М.П.  
сервис-центра

Monsher

#3

Сервис-центр \_\_\_\_\_

Инженер, Ф.И.О.,  
подпись \_\_\_\_\_

Дата ремонта \_\_\_\_\_

М.П.  
сервис-центра

*Monshex*

  
*Руководство пользователя*

*Monsher*